

JDB-240 滾珠螺桿系列 JDB SERIES BALL SCREW

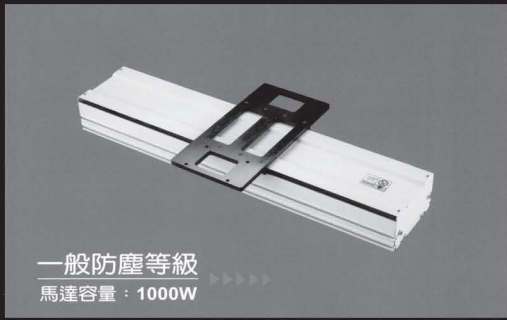

通用馬達	AC-1000W / 220V
滑動與滑塊	25mm 雙滑軌、四滑塊
額定扭矩	3.2 N.m
重複精度	±0.01mm
滾珠螺桿外徑 (mm)	Ø20, Ø25, Ø32, Ø40
螺桿導程 (mm)	5 10 20 25 32 40
最高速度 (mm/sec)	250 500 1000 1250 1000 1800
最大荷重 (kg)	水平 210 150 110 75 50 32
Max. Weight	垂直 80 65 38 25 18 15
光電開關	Model No. 671 x 3 pcs
負載力矩表 N.m	Ma: 458.8 N.m
	Mb: 464.3 N.m
	Mc: 464.3 N.m

【型號範例】

JD - B - 240 - P32 - S1000 - L U - 1 - C - S - J - 1 - V2

出廠代號 滾珠螺桿 滑台寬度 螺桿導程 有效行程 四滑塊 上鐵式 馬達安裝方向 螺桿等級 S:三級光電開關 F:內置式 傳感馬達 V1: 110V
 標準為下鐵式 H:只限HOME點 J:外置式 1: 1000W V2: 220V
 1: 直接式 C7級 H:只限HOME點 J:外置式 2: 750W
 2L: 馬達在左 C5級 K: MaxSensor 3: 400W
 2R: 馬達在右 C3級 4: 200W
 5: 100W
 6: 步進馬達
 B: 印刷器

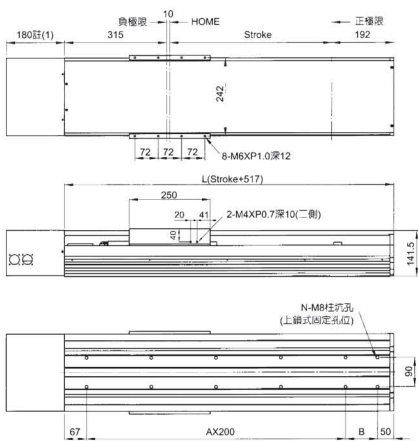

● JDB-240直接式規格表

註1: 長度依馬達不同而變更馬達蓋為選配
 適用馬達400W, 750W, 1KW
 註2: 外置SENSOR安裝(可選擇R右或L左側)

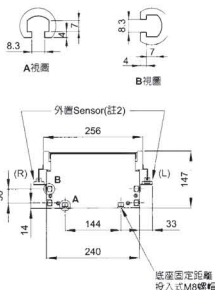

SENSOR出線規範如下:
 1. 正極限 +LS
 2. 原點 HOME
 3. 負極限 -LS

單位: mm

行程Stroke	500	600	700	800	900	1000	1100	1200	1300	1400	1500	1600	1700	1800	1900	2000	2100	2200
L	1017	1117	1217	1317	1417	1517	1617	1717	1817	1917	2017	2117	2217	2317	2417	2517	2617	2717
A	4	4	5	5	6	6	8	8	9	9	10	10	11	11	12	12	13	13
B	100	200	100	200	100	200	100	200	100	200	100	200	100	200	100	200	100	200
N	12	12	14	14	16	16	18	18	20	20	22	22	24	24	26	26	28	28
重量 Weight (kg)	39.9	42.8	45.7	48.6	51.5	54.4	57.3	60.2	63.1	66	68.9	71.8	74.7	77.6	80.5	83.4	86.3	89.2
馬達迴轉數/Motor rotation (rpm)	3000	3000	3000	2000	2000	2000	2000	1500	1500	1500	1500	1500	1500	1200	1200	1200	1000	1000

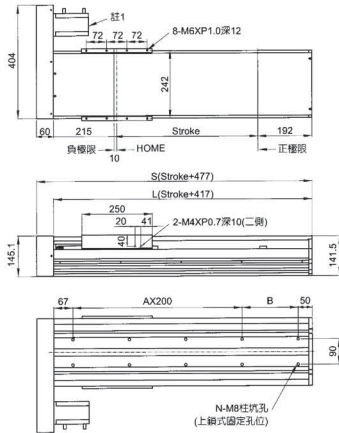

JDB-240間接式規格表-2L

註1: 通用馬達400W, 750W, 1KW
 註2: 外置SENSOR安裝R右側

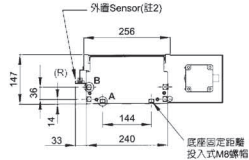
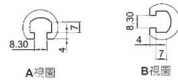

SENSOR出線號數如下:

1. 正極限 +LS
2. 原點 HOME
3. 負極限 -LS

單位: mm

行程Stroke	500	600	700	800	900	1000	1100	1200	1300	1400	1500	1600	1700	1800	1900	2000	2100	2200
S	977	1077	1177	1277	1377	1477	1577	1677	1777	1877	1977	2077	2177	2277	2377	2477	2577	2677
L	917	1017	1117	1217	1317	1417	1517	1617	1717	1817	1917	2017	2117	2217	2317	2417	2517	2617
A	3	4	4	5	5	6	6	7	7	8	8	9	9	10	10	11	11	12
B	200	100	200	100	200	100	200	100	200	100	200	100	200	100	200	100	200	100
N	10	12	12	14	14	16	16	18	18	20	20	22	22	24	24	26	26	28
重量 Weight (kg)	38.3	41.2	44.1	47	49.9	52.8	55.7	58.6	61.5	64.4	67.3	70.2	73.1	76	78.9	81.8	84.7	87.6
馬達迴轉數Motor rotation (rpm)	3000	3000	3000	2000	2000	2000	2000	1500	1500	1500	1500	1500	1500	1200	1200	1200	1000	1000

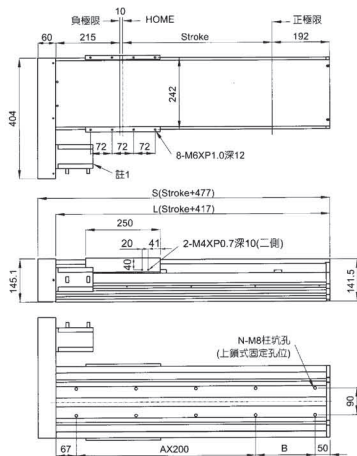

JDB-240間接式規格表-2R

註1: 通用馬達400W, 750W, 1KW
 註2: 外置SENSOR安裝L左側

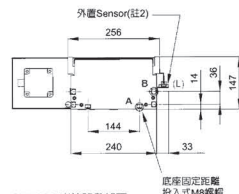
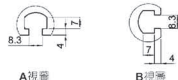

SENSOR出線號數如下:

1. 正極限 +LS
2. 原點 HOME
3. 負極限 -LS

單位: mm

行程Stroke	500	600	700	800	900	1000	1100	1200	1300	1400	1500	1600	1700	1800	1900	2000	2100	2200
S	977	1077	1177	1277	1377	1477	1577	1677	1777	1877	1977	2077	2177	2277	2377	2477	2577	2677
L	917	1017	1117	1217	1317	1417	1517	1617	1717	1817	1917	2017	2117	2217	2317	2417	2517	2617
A	3	4	4	5	5	6	6	7	7	8	8	9	9	10	10	11	11	12
B	200	100	200	100	200	100	200	100	200	100	200	100	200	100	200	100	200	100
N	10	12	12	14	14	16	16	18	18	20	20	22	22	24	24	26	26	28
重量 Weight (kg)	38.3	41.2	44.1	47	49.9	52.8	55.7	58.6	61.5	64.4	67.3	70.2	73.1	76	78.9	81.8	84.7	87.6
馬達迴轉數Motor rotation (rpm)	3000	3000	3000	2000	2000	2000	2000	1500	1500	1500	1500	1500	1500	1200	1200	1200	1000	1000

JDB-180 滾珠螺桿系列 JDB SERIES BALL SCREW

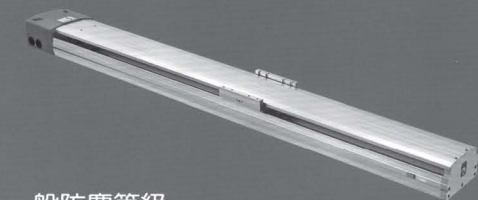

一般防塵等級
馬達容量：750W

通用馬達	AC-750W / 220V	
淨軌與滑塊	20mm 雙滑軌、四滑塊	
額定扭矩	2.4 N.m	
重覆精度	±0.01mm	
滾珠螺桿外徑 (mm)	Ø16, Ø20, Ø25, Ø32	
螺桿螺距 (mm)	5	10 20 25 32
最高速度 (mm/sec)	250	500 800 1250 1000
最大荷重 (kg)	水平	130 100 70 40 20
Max. Weight	垂直	65 45 28 14 10
光電開關	Model No. 671 x 3 pcs	
負載力矩表 N.m		Ma: 263.3 N.m
		Mb: 242.5 N.m
		Mc: 242.5 N.m

【型號範例】

JD - B - 180 - P20 - S1000 - L U - 1 - C - S - J - 2 - V2

出廠代號	滾珠螺桿	滑台寬度	螺桿螺距	有效行程	四滑塊	上鎖式 標準高下鎖式	馬達安裝方向 1: 首線式 2: 馬達在左 2R: 馬達在右	螺桿等級 C7級 C5級 C3級	S: 三組光電開關 H: 只有HOME點 K: 無Sensor	F: 內藏式 J: 外置式	伺服馬達 1: 1000W 2: 750W 3: 400W 4: 200W 5: 100W 6: 步進馬達 8: 四軌車	V1: 110V V2: 220V
------	------	------	------	------	-----	---------------	---	---------------------------	---------------------------------------	------------------	---	----------------------

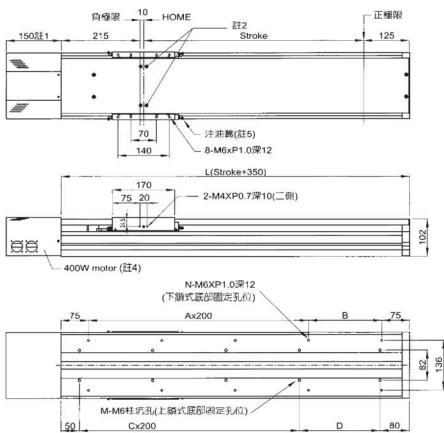

● JDB-180直接式規格表

註1: 長度依馬達不同而變異, 馬達器為選配
註2: 基於內部設計為方便折加上蓋(長行程使用)
請於此四個固定孔選擇單一側將螺絲鬆開
(要作此動作前需先回到HOME點)
註3: 外置SENSOR安裝(可選擇F內或J外)
註4: 適用馬達400W, 750W
註5: 外部加注油為選配

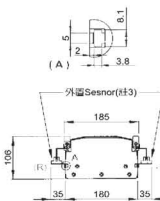

SENSOR出線號數如下:
1. 正極限 +LS
2. 原點 HOME
3. 負極限 -LS

行程Stroke	100	200	300	400	500	600	700	800	900	1000	1100	1200	1300	1400	1500	1600	1700	1800	1900	2000	2100	2200
L	450	550	650	750	850	950	1050	1150	1250	1350	1450	1550	1650	1750	1850	1950	2050	2150	2250	2350	2450	2550
A	1	1	2	2	3	3	4	4	5	5	6	6	7	7	8	8	9	9	10	10	11	11
B	100	200	150	200	100	200	100	200	100	200	100	200	100	200	100	200	100	200	100	200	100	200
N	6	6	8	8	10	10	12	12	14	14	16	16	18	18	20	20	22	22	24	24	26	26
C	1	1	2	2	3	3	4	4	5	5	6	6	7	7	8	8	9	9	10	10	11	11
D	120	220	120	220	120	220	120	220	120	220	120	220	120	220	120	220	120	220	120	220	120	220
M	6	6	8	8	10	10	12	12	14	14	16	16	18	18	20	20	22	22	24	24	26	26
重量 Weight (kg)	6.8	9.2	11.6	14.0	16.4	18.8	21.2	23.6	26.0	28.4	30.8	33.2	35.6	38.0	40.4	42.8	44.0	45.2	46.4	47.8	49.0	50.2
馬達迴轉數Motor rotation (rpm)	3000	3000	3000	3000	3000	3000	3000	2000	2000	2000	2000	1500	1500	1500	1500	1500	1500	1200	1200	1200	1000	1000

單位: mm

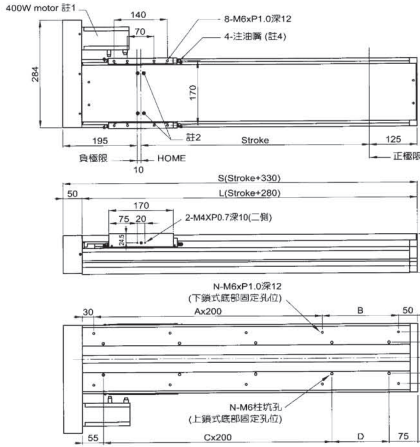

● JDB-180間接式規格表 -2L

- 註1: 適用馬達400W, 750W
- 註2: 基於內部設計為方便拆卸上蓋(長行程使用), 請於此四個固定孔選擇單一側將螺絲鬆開 (要做此動作前需先回到HOME點)
- 註3: 外置SENSOR安裝(R向)
- 註4: 外部注油孔為選配

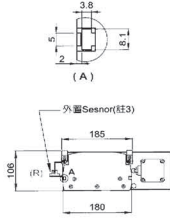

- SENSOR出線號數如下:
- 1.正極限 +LS
 - 2.原點 HOME
 - 3.負極限 -LS

行程Stroke	100	200	300	400	500	600	700	800	900	1000	1100	1200	1300	1400	1500	1600	1700	1800	1900	2000	2100	2200
S	430	530	630	730	830	930	1030	1130	1230	1330	1430	1530	1630	1730	1830	1930	2030	2130	2230	2330	2430	2530
L	380	480	580	680	780	880	980	1080	1180	1280	1380	1480	1580	1680	1780	1880	1980	2080	2180	2280	2380	2480
A	1	1	2	2	3	3	4	4	5	5	6	6	7	7	8	8	9	9	10	10	11	11
B	100	200	100	200	100	200	100	200	100	200	100	200	100	200	100	200	100	200	100	200	100	200
N	6	6	8	8	10	10	12	12	14	14	16	16	18	18	20	20	22	22	24	24	26	26
C	1	1	2	2	3	3	4	4	5	5	6	6	7	7	8	8	9	9	10	10	11	11
D	50	150	50	150	50	150	50	150	50	150	50	150	50	150	50	150	50	150	50	150	50	150
M	6	6	8	8	10	10	12	12	14	14	16	16	18	18	20	20	22	22	24	24	26	26
重量 Weight (kg)	6.5	8.9	11.3	13.7	16.1	18.5	20.9	23.3	25.7	28.1	30.5	32.9	35.3	37.7	40.1	42.5	43.7	44.9	46.1	47.3	48.5	49.7
馬達旋轉數Motor rotation (rpm)	3000	3000	3000	3000	3000	3000	2500	2000	2000	2000	2000	2000	1500	1500	1500	1500	1500	1200	1200	1200	1000	1000

單位: mm

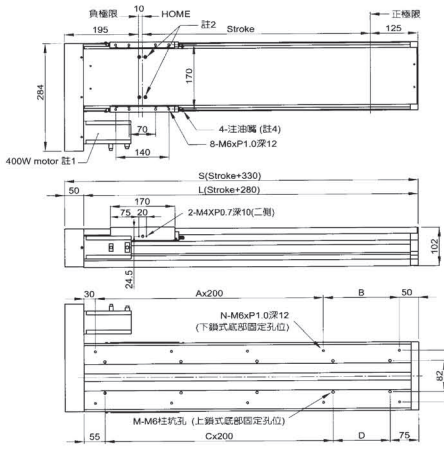

● JDB-180間接式規格表 -2R

- 註1: 適用馬達400W, 750W
- 註2: 基於內部設計為方便拆卸上蓋(長行程使用), 請於此四個固定孔選擇單一側將螺絲鬆開 (要做此動作前需先回到HOME點)
- 註3: 外置SENSOR安裝(L向)
- 註4: 外部注油孔為選配

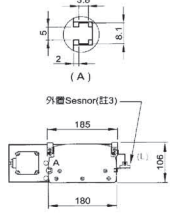

- SENSOR出線號數如下:
- 1.正極限 +LS
 - 2.原點 HOME
 - 3.負極限 -LS

行程Stroke	100	200	300	400	500	600	700	800	900	1000	1100	1200	1300	1400	1500	1600	1700	1800	1900	2000	2100	2200
S	430	530	630	730	830	930	1030	1130	1230	1330	1430	1530	1630	1730	1830	1930	2030	2130	2230	2330	2430	2530
L	380	480	580	680	780	880	980	1080	1180	1280	1380	1480	1580	1680	1780	1880	1980	2080	2180	2280	2380	2480
A	1	1	2	2	3	3	4	4	5	5	6	6	7	7	8	8	9	9	10	10	11	11
B	100	200	100	200	100	200	100	200	100	200	100	200	100	200	100	200	100	200	100	200	100	200
N	6	6	8	8	10	10	12	12	14	14	16	16	18	18	20	20	22	22	24	24	26	26
C	1	1	2	2	3	3	4	4	5	5	6	6	7	7	8	8	9	9	10	10	11	11
D	50	150	50	150	50	150	50	150	50	150	50	150	50	150	50	150	50	150	50	150	50	150
M	6	6	8	8	10	10	12	12	14	14	16	16	18	18	20	20	22	22	24	24	26	26
重量 Weight (kg)	6.5	8.9	11.3	13.7	16.1	18.5	20.9	23.3	25.7	28.1	30.5	32.9	35.3	37.7	40.1	42.5	43.7	44.9	46.1	47.3	48.5	49.7
馬達旋轉數Motor rotation (rpm)	3000	3000	3000	3000	3000	3000	2500	2000	2000	2000	2000	2000	1500	1500	1500	1500	1500	1200	1200	1200	1000	1000

單位: mm

JDB-130 滾珠螺桿系列 JDB SERIES BALL SCREW



一般防塵等級
馬達容量：400W

適用馬達	AC-400W / 220V			
滑軌與滑塊	15mm 雙滑軌・四滑塊			
額定扭矩	1.3 N.m			
重複精度	±0.01mm			
滾珠螺桿外徑 (mm)	Ø16, Ø20			
螺桿螺程 (mm)	5	10	16	20
最高速度 (mm/sec)	250	500	800	1000
最大荷重 (kg)	水平	85	60	45
Max. Weight	垂直	35	20	14
光電開關	Model No. 674 x 3 pcs			
負載力矩表 N.m				
	Ma: 126 N.m			
Mb: 109.2 N.m				
Mc: 109.2 N.m				

【型號範例】

JD - B - 130 - P10 - S1000 - L - 1 - C - S - J - 3 - V2

出廠代號	滾珠螺桿	滑台寬度	螺桿螺程	有效行程	四滑塊	馬達安裝方向	螺桿等級	S: 三組光電開關 H: 只有HOME點 K: 無Sensor	F: 內置式 J: 外置式	伺服馬達	V1: 110V V2: 220V
						1: 直接式 2L: 馬達在左 2R: 馬達在右	C7級 C5級 C3級			1: 1000W 2: 750W 3: 400W 4: 200W 5: 100W 6: 50瓦馬達 8: 加判單	

● JDB-130 直接式規格表

- 註1: 長度依馬達不同而變更馬達蓋為選配。
- 註2: 外置SENSOR安裝(可選擇R右側或L左側)
- 註3: 適用馬達 200W, 400W
- 註4: 外部注油系統為選配

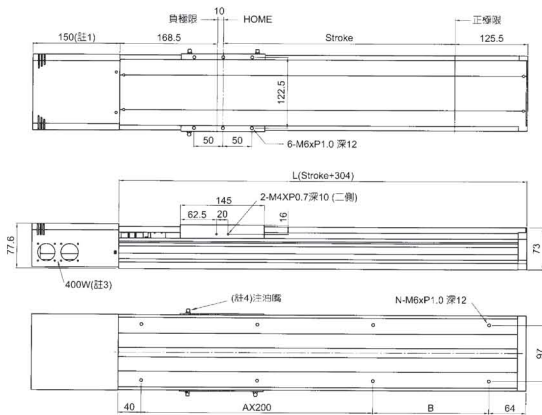

- SENSOR出線號數如下:
1. 正極限 +LS
 2. 原點 HOME
 3. 負極限 -LS

單位: mm

行程Stroke	100	150	200	250	300	350	400	450	500	550	600	650	700	750	800	850	900	950	1000	1050	1100	1150	1200
L	404	454	504	554	604	654	704	754	804	854	904	954	1004	1054	1104	1154	1204	1254	1304	1354	1404	1454	1504
A	1	1	1	2	2	2	2	3	3	3	3	4	4	4	4	5	5	5	5	5	6	6	6
B	100	150	200	50	100	150	200	50	100	150	200	50	100	150	200	50	100	150	200	50	100	150	200
N	6	6	6	8	8	8	8	8	10	10	10	10	12	12	12	12	14	14	14	14	16	16	16
重量 Weight (kg)	7.1	7.7	8.3	8.9	9.5	10.1	10.7	11.3	11.9	12.5	13.1	13.7	14.3	15.1	15.9	16.7	17.5	18.3	19.1	19.9	20.7	21.5	22.3

JDB-128 滾珠螺桿系列 JDB SERIES BALL SCREW



適用馬達	AC-400W / 220V			
滑軌與滑塊	15mm 雙滑軌、雙滑塊			
額定扭矩	1.3 N.m			
重量精度	±0.01mm			
滾珠螺桿外徑 (mm)	Ø16, Ø20			
螺桿導程 (mm)	5	10	16	20
最高速度 (mm/sec)	250	500	800	1000
最大荷重 (kg)	水平	50	40	28
Max. Weight	垂直	22	14	12
光電開關	Model No. 674 x 3 pcs			
負載力矩表 N.m				
	Ma: 110 N.m			
Mb: 90.65 N.m				
Mc: 90.65 N.m				

【型號範例】

JD - B - 128 - P10 - S1000 - 1 - C - S - J - 3 - V2

出廠代號	滾珠螺桿	滑台寬度	螺桿導程	有效行程	馬達安裝方向	螺桿等級	S: 三組光電開關 C7級 C5級 C3級	F: 內置式 J: 外置式	伺服馬達	V1: 110V V2: 220V
					1: 前置式 2L: 馬達在左 2R: 馬達在右		H: 只有HOME點 K: 解Sensor		1: 1000W 2: 750W 3: 400W 4: 200W 5: 100W 6: 步進馬達 B: 加剎車	

● JDB-128直接式規格表

- 註1: 長度依馬達不同而變更馬達蓋為選配
註2: 外置SENSOR安裝(可選擇R或L左側)
註3: 通用馬達 200W, 400W
註4: 外部注油系統為選配

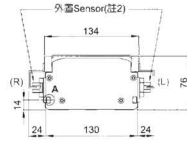
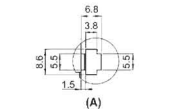
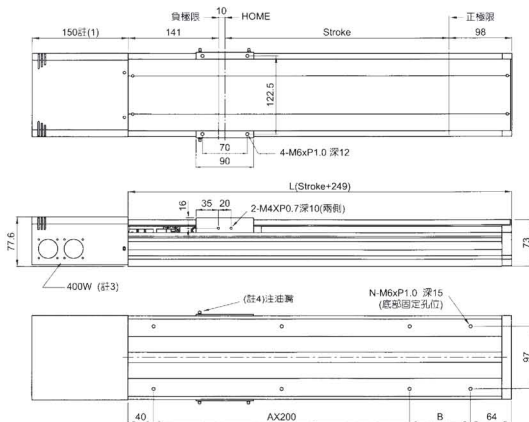

- SENSOR出線號數如下:
1. 正極限 +LS
2. 原點 HOME
3. 負極限 -LS

單位: mm

行程Stroke	100	150	200	250	300	350	400	450	500	550	600	650	700	750	800	850	900	950	1000	1050	1100	1150	1200
L	349	399	449	499	549	599	649	699	749	799	849	899	949	999	1049	1099	1149	1199	1249	1299	1349	1399	1449
A	1	1	1	1	2	2	2	2	3	3	3	3	3	4	4	4	5	5	5	5	6	6	6
B	45	95	145	195	245	295	345	395	445	495	545	595	645	695	745	795	845	895	945	995	1045	1095	1145
N	6	6	6	6	8	8	8	8	10	10	10	10	10	12	12	12	14	14	14	14	16	16	16
重量 Weight (kg)	6.4	7.1	7.7	8.3	8.9	9.5	10.1	10.7	11.3	11.9	12.5	13.1	13.9	14.7	15.5	16.3	17.1	17.9	18.7	19.5	20.3	21.1	21.9

● JDB-128間接式規格表-2L

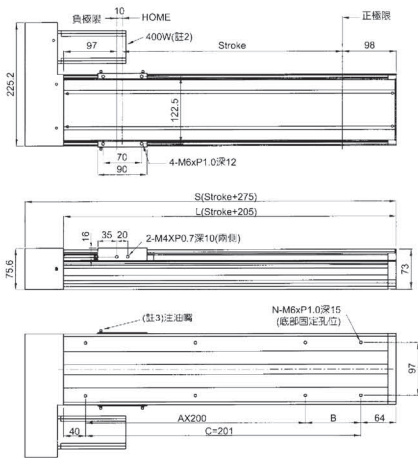

- 註1: 外置SENSOR安裝R右側
- 註2: 適用馬達200W, 400W
- 註3: 外置注油系統為選配

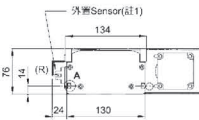
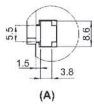

- SENSOR出線號數如下:
- 1.正極限 +LS
 - 2.原點 HOME
 - 3.負極限 -LS

單位: mm

行程Stroke	100	150	200	250	300	350	400	450	500	550	600	650	700	750	800	850	900	950	1000	1050	1100	1150	1200
S	375	425	475	525	575	625	675	725	775	825	875	925	975	1025	1075	1125	1175	1225	1275	1325	1375	1425	1475
L	305	355	405	455	505	555	605	655	705	755	805	855	905	955	1005	1055	1105	1155	1205	1255	1305	1355	1405
A	C=201	1	1	1	1	2	2	2	2	3	3	3	3	3	3	3	3	4	4	4	4	5	5
B	C=201	51	101	151	201	251	301	351	401	451	501	551	601	651	701	751	801	851	901	951	1001	1051	1101
N	4	6	6	6	6	6	6	8	8	8	8	10	10	10	10	12	12	12	14	14	14	14	16
重量 Weight (kg)	6.1	6.8	7.4	7.9	8.6	9.2	9.9	10.3	10.9	11.5	12.1	12.7	13.5	14.3	15.1	15.9	16.7	17.5	18.3	19.1	19.9	20.7	21.5

● JDB-128間接式規格表-2R

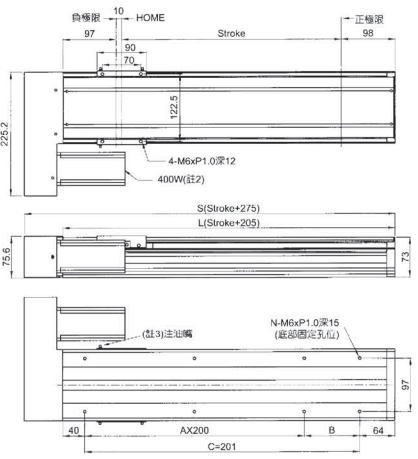

- 註1: 外置SENSOR安裝L左側
- 註2: 適用馬達 200W, 400W
- 註3: 外置注油系統為選配

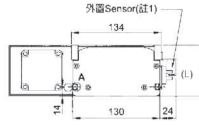
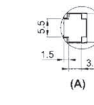

- SENSOR出線號數如下:
- 1.正極限 +LS
 - 2.原點 HOME
 - 3.負極限 -LS

單位: mm

行程Stroke	100	150	200	250	300	350	400	450	500	550	600	650	700	750	800	850	900	950	1000	1050	1100	1150	1200
S	375	425	475	525	575	625	675	725	775	825	875	925	975	1025	1075	1125	1175	1225	1275	1325	1375	1425	1475
L	305	355	405	455	505	555	605	655	705	755	805	855	905	955	1005	1055	1105	1155	1205	1255	1305	1355	1405
A	C=201	1	1	1	1	2	2	2	2	3	3	3	3	3	3	3	3	4	4	4	4	5	5
B	C=201	51	101	151	201	251	301	351	401	451	501	551	601	651	701	751	801	851	901	951	1001	1051	1101
N	4	6	6	6	6	6	6	8	8	8	8	10	10	10	10	12	12	12	14	14	14	14	16
重量 Weight (kg)	6.1	6.8	7.4	7.9	8.6	9.2	9.9	10.3	10.9	11.5	12.1	12.7	13.5	14.3	15.1	15.9	16.7	17.5	18.3	19.1	19.9	20.7	21.5

JDBN-100 滾珠螺桿系列 JDBN SERIES BALL SCREW



適用馬達	AC-200W / 220V				
滑軌與滑塊	MR15 WL 寬扁型滑軌				
額定扭矩	0.64 N.m				
重電精度	±0.01mm				
滾珠螺桿外徑 (mm)	Ø12, Ø16				
螺桿導程 (mm)	5	10	16	20	
最高速度 (mm/sec)	250	500	800	1000	
最大荷重 (kg)	水平	30	25	18	15
Max. Weight	垂直	17	12	10	8
光電開關	Model No. 674 x 3 pcs				
負載力矩表 N.m					

【型號範例】

JD - B - N - 100 - P10 - S500 - 1 - C - S - J - 4 - V2

出廠代號 滾珠螺桿 寬扁型滑軌 滑台寬度 螺桿導程 有效行程 馬達安裝方向
 1: 直接式
 2L: 馬達在左
 2R: 馬達在右

螺桿等級
 C7級
 C5級
 C3級

S: 三相光電開關
 H: 只有HOME點
 K: 無Sensor

F: 內置式
 J: 外置式

伺服馬達
 1: 1000W
 2: 750W
 3: 400W
 4: 200W
 5: 100W
 6: 步進馬達
 B: 加剎車

V1: 110V
 V2: 220V

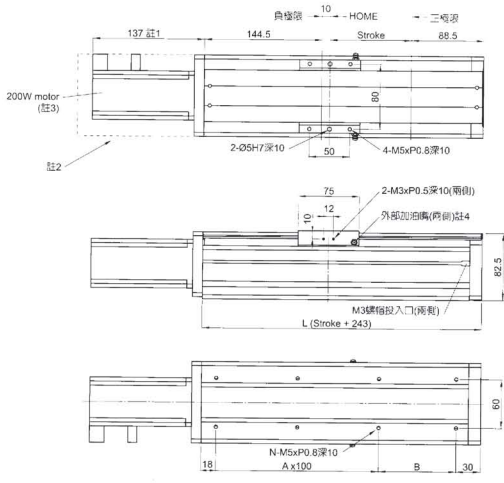

JDBN-100直接式規格表

- 註1: 長度依馬達不同而變更
- 註2: 馬達蓋為選配
- 註3: 適用馬達100W, 200W, 400W
- 註4: 外部加拍嘴為選配
- 註5: 外部SENSOR安裝(可選擇R或L或無)

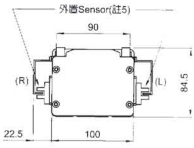

SENSOR連線號數如下:
 1. 正極限 +LS
 2. 原點 HOME
 3. 負極限 -LS

	50	100	150	200	250	300	350	400	450	500	550	600	650	700	750	800
行程Stroke	50	100	150	200	250	300	350	400	450	500	550	600	650	700	750	800
L	293	343	393	443	493	543	593	643	693	743	793	843	893	943	993	1043
A	2	2	3	3	4	4	5	5	6	6	7	7	8	8	9	9
B	45	95	45	95	45	95	45	95	45	95	45	95	45	95	45	95
N	8	8	10	10	12	12	14	14	16	16	18	18	20	20	22	22
重量 Weight (kg)	5.0	5.6	6.2	6.8	7.4	8.0	8.6	9.2	9.8	10.4	11.0	11.6	12.2	12.8	13.4	14.0

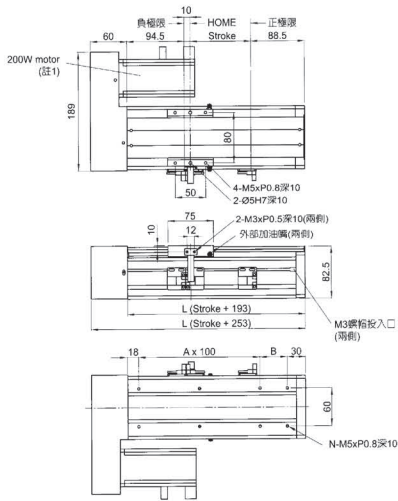

JDBN-100間接式規格表-2L

- 註1: 搭配馬達為選配
 註2: 外部加油嘴為選配
 註3: 外置SENSOR安裝R行側

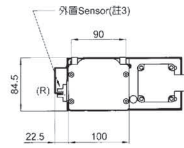

- SENSOR出線號數如下:
 1. 正極限 +LS
 2. 原點 HOME
 3. 負極限 -LS

單位: mm

行程Stroke	50	100	150	200	250	300	350	400	450	500	550	600	650	700	750	800
S	303	353	403	453	503	553	603	653	703	753	803	853	903	953	1003	1053
L	243	293	343	393	443	493	543	593	643	693	743	793	843	893	943	993
A	1	2	2	3	3	4	4	5	5	6	6	7	7	8	8	9
B	95	45	95	45	95	45	95	45	95	45	95	45	95	45	95	45
N	6	8	8	10	10	12	12	14	14	16	16	18	18	20	20	22
重量 Weight (kg)	5.2	5.8	6.4	7.0	7.6	8.2	8.8	9.4	10.0	10.6	11.2	11.8	12.4	13.0	13.6	14.2

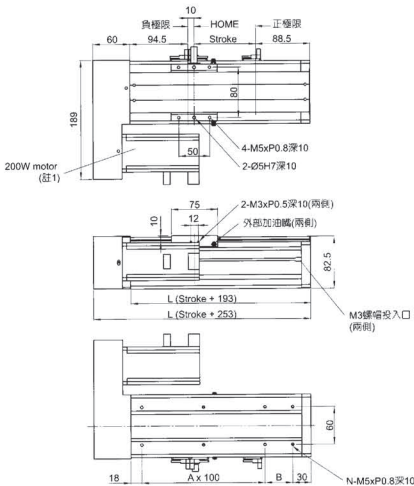

JDBN-100間接式規格表-2R

- 註1: 搭配馬達為選配
 註2: 外部加油嘴為選配
 註3: 外置SENSOR安裝L左側

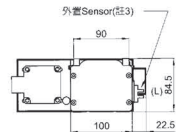

- SENSOR出線號數如下:
 1. 正極限 +LS
 2. 原點 HOME
 3. 負極限 -LS

單位: mm

行程Stroke	50	100	150	200	250	300	350	400	450	500	550	600	650	700	750	800
S	303	353	403	453	503	553	603	653	703	753	803	853	903	953	1003	1053
L	243	293	343	393	443	493	543	593	643	693	743	793	843	893	943	993
A	1	2	2	3	3	4	4	5	5	6	6	7	7	8	8	9
B	95	45	95	45	95	45	95	45	95	45	95	45	95	45	95	45
N	6	8	8	10	10	12	12	14	14	16	16	18	18	20	20	22
重量 Weight (kg)	5.2	5.8	6.4	7.0	7.6	8.2	8.8	9.4	10.0	10.6	11.2	11.8	12.4	13.0	13.6	14.2

JDBN-80 滾珠螺桿系列 JDBN SERIES BALL SCREW

一般防塵等級
馬達容量：200W



適用馬達	AC-200W / 220V				
滑軌與滑塊	MR15 WL 寬扁型滑軌				
額定扭矩	0.64 N.m				
重覆精度	±0.01mm				
滾珠螺桿外徑 (mm)	Ø12, Ø16				
螺桿導程 (mm)	5	10	16	20	
最高速度 (mm/sec)	250	500	800	1000	
最大荷重 (kg)	水平	30	25	18	15
Max. Weight	垂直	17	12	10	8
光電開關	Model No. 674 x 3 pcs				
負載力矩表 N.m					

【型號範例】

JD - B - N - 80 - P10 - S500 - 1 - C - S - J - 4 - V2

出廠代號	滾珠螺桿	寬扁型滑軌	滑台寬度	螺桿導程	有效行程	馬達安裝方向	螺桿等級	S: 三組光電開關	F: 內置式	附屬馬達	V1: 110V
						1: 直接式 2L: 馬達在左 2R: 馬達在右	C7級 C5級 C3級	H: 只有HOME點 K: 需Sensor	J: 外置式	1: 1000W 2: 750W 3: 400W 4: 200W 5: 100W 6: 步進馬達 B: 雙利率	V2: 220V

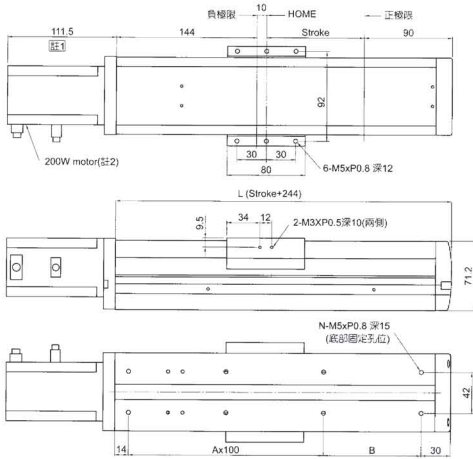

● JDBN-80直接式規格表

- 註1: 總長可依馬達不同而變更
註2: 適用馬達 100W, 200W, 400W
註3: 外置SENSOR安裝(可選擇R三孔或L三孔)

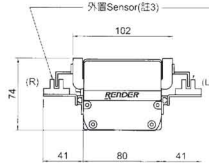

SENSOR出線號數如下:

1. 正極限 +LS
2. 原點 HOME
3. 負極限 -LS

行程Stroke	50	100	150	200	250	300	350	400	450	500	550	600	650	700	750	800
L	294	344	394	444	494	544	594	644	694	744	794	844	894	944	994	1044
A	2	2	3	3	4	4	5	5	6	6	7	7	8	8	9	9
B	50	100	50	100	50	100	50	100	50	100	50	100	50	100	50	100
N	6	8	10	10	12	12	14	14	16	16	18	18	20	20	22	22
重量 Weight (kg)	2.3	3.1	3.9	4.7	5.5	6.3	7.1	7.9	8.7	9.5	10.3	11.1	11.9	12.7	13.6	14.1

單位: mm

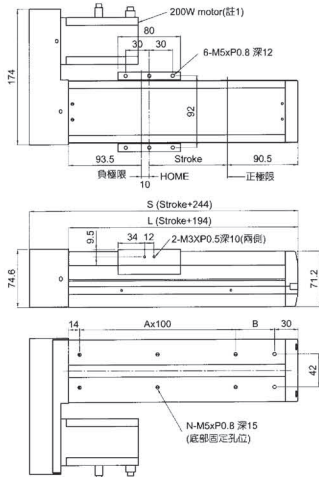

● JDBN-80間接式規格表-2L

註1: 通用馬達 100W, 200W, 400W
 註2: 外置SENSOR安裝R右側

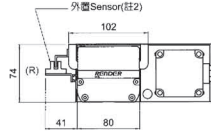

SENSOR出線號數如下:
 1. 正極限 +LS
 2. 原點 HOME
 3. 負極限 -LS

行程Stroke	50	100	150	200	250	300	350	400	450	500	550	600	650	700	750	800
S	294	344	394	444	494	544	594	644	694	744	794	844	894	944	994	1044
L	244	294	344	394	444	494	544	594	644	694	744	794	844	894	944	994
A	1	2	2	3	3	4	4	5	5	6	6	7	7	8	8	9
B	100	50	100	50	100	50	100	50	100	50	100	50	100	50	100	50
N	6	8	8	10	10	12	12	14	14	16	16	18	18	20	20	22
重量 Weight (kg)	2.6	3.4	4.2	5.0	5.8	6.6	7.4	8.2	9.0	9.8	10.6	11.4	12.2	13.0	13.9	14.4

單位: mm

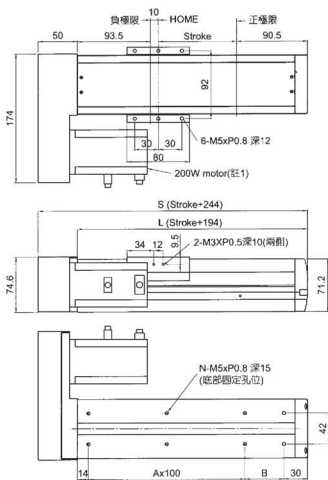

● JDBN-80間接式規格表-2R

註1: 通用馬達 100W, 200W, 400W
 註2: 外置SENSOR安裝L左側

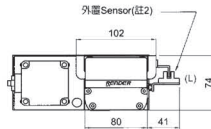

SENSOR出線號數如下:
 1. 正極限 +LS
 2. 原點 HOME
 3. 負極限 -LS

行程Stroke	50	100	150	200	250	300	350	400	450	500	550	600	650	700	750	800
S	294	344	394	444	494	544	594	644	694	744	794	844	894	944	994	1044
L	244	294	344	394	444	494	544	594	644	694	744	794	844	894	944	994
A	1	2	2	3	3	4	4	5	5	6	6	7	7	8	8	9
B	100	50	100	50	100	50	100	50	100	50	100	50	100	50	100	50
N	6	8	8	10	10	12	12	14	14	16	16	18	18	20	20	22
重量 Weight (kg)	2.6	3.4	4.2	5.0	5.8	6.6	7.4	8.2	9.0	9.8	10.6	11.4	12.2	13.0	13.9	14.4

單位: mm

JDBN-75 滾珠螺桿系列 JDBN SERIES BALL SCREW



適用馬達	AC-100W / 220V			
滑軌與滑塊	MR12 WL 寬扁型滑軌			
額定扭矩	0.32 N.m			
重複精度	±0.01mm			
滾珠螺桿外徑 (mm)	Ø12, Ø16			
螺桿導程 (mm)	5	10	16	20
最高速度 (mm/sec)	250	500	800	1000
最大荷重 (kg)	14	10	6	4
Max. Weight	水平	垂直	8	5
光電開關	Model No. 674 x 3 pcs			
負載力矩表 N.m				

【型號範例】

JD	B	N	75	P10	S500	1	C	S	J	5	V2
出廠代號	滾珠螺桿	寬扁型滑軌	滑台寬度	螺桿導程	有效行程	馬達安裝方向	螺桿等級	S: 三組光電開關 H: 只有HOME點 K: 無Sensor	F: 內置式 J: 外置式	伺服馬達	V1: 110W V2: 220W
						1: 直接式 2L: 馬達在左 2R: 馬達在右	C7級 C6級 C3級			1: 1000W 2: 750W 3: 400W 4: 200W 5: 100W 6: 空運馬達 B: 加剎車	

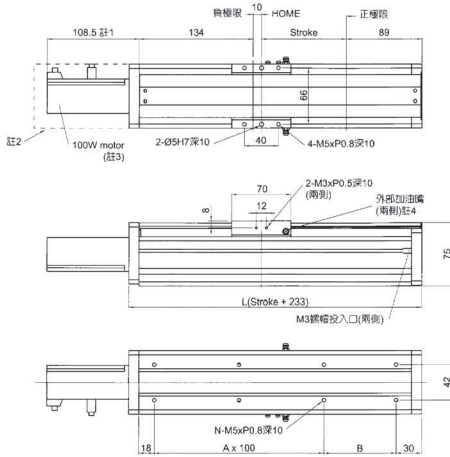

●JDBN-75直接式規格表

- 註1: 長度依馬達不同而變更
- 註2: 馬達蓋為選配
- 註3: 適用馬達50W, 100W, 200W
- 註4: 外部加油嘴為選配
- 註5: 外置SENSOR安裝(可選擇R右側或L左側)

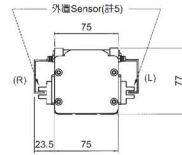

SENSOR出線號數如下:

- 1. 正極限 +LS
- 2. 原點 HOME
- 3. 負極限 -LS

單位: mm

行程Stroke	50	100	150	200	250	300	350	400	450	500	550	600
L	283	333	383	433	483	533	583	633	683	733	783	833
A	2	2	3	3	4	4	5	5	6	6	7	7
B	35	85	35	85	35	85	35	85	35	85	35	85
N	8	8	10	10	12	12	14	14	16	16	18	18
重量 Weight (kg)	2.3	3.1	3.9	4.7	5.5	6.3	7.1	7.9	8.7	9.5	10.3	11.1

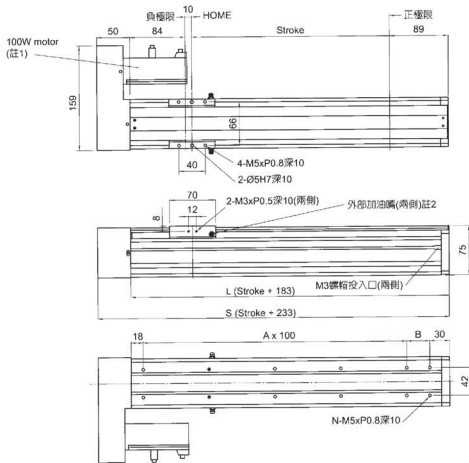

JDBN-75間接式規格表-2L

- 註1: 搭配馬達為選配
 註2: 外部加油嘴為選配
 註3: 外置SENSOR安裝R右側

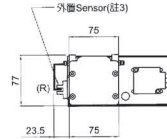

SENSOR出線號數如下:

1. 正極限 +LS
2. 原點 HOME
3. 負極限 -LS

行程Stroke	50	100	150	200	250	300	350	400	450	500	550	600
S	283	333	383	433	483	533	583	633	683	733	783	833
L	233	283	333	383	433	483	533	583	633	683	733	783
A	1	2	2	3	3	4	4	5	5	6	6	7
B	85	35	85	35	85	35	85	35	85	35	85	35
N	6	8	8	10	10	12	12	14	14	16	16	18
重量 Weight (kg)	2.6	3.4	4.2	5.0	5.8	6.6	7.4	8.2	9.0	9.8	10.6	11.4

單位: mm

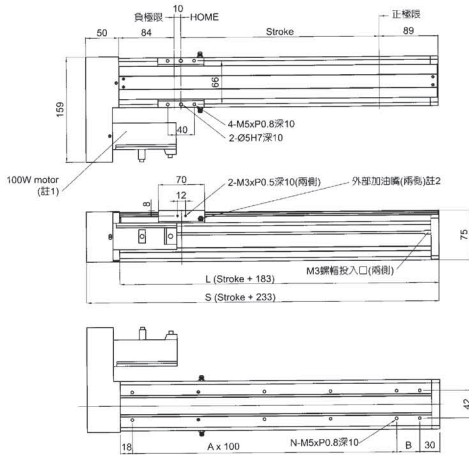

JDBN-75間接式規格表-2R

- 註1: 搭配馬達為選配
 註2: 外部加油嘴為選配
 註3: 外置SENSOR安裝L左側

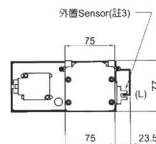

SENSOR出線號數如下:

1. 正極限 +LS
2. 原點 HOME
3. 負極限 -LS

行程Stroke	50	100	150	200	250	300	350	400	450	500	550	600
S	283	333	383	433	483	533	583	633	683	733	783	833
L	233	283	333	383	433	483	533	583	633	683	733	783
A	1	2	2	3	3	4	4	5	5	6	6	7
B	85	35	85	35	85	35	85	35	85	35	85	35
N	6	8	8	10	10	12	12	14	14	16	16	18
重量 Weight (kg)	2.6	3.4	4.2	5.0	5.8	6.6	7.4	8.2	9.0	9.8	10.6	11.4

單位: mm

JDBN-65 滾珠螺桿系列 JDBN SERIES BALL SCREW



一般防塵等級
馬達容量：100W

適用馬達	AC-100W / 220W	
滑軌與滑塊	MR12 WL 寬扁型滑軌	
額定扭矩	0.32 N.m	
重複精度	±0.01mm	
滾珠螺桿外徑 (mm)	Ø12	
螺桿導程 (mm)	5	10
最高速度 (mm/sec)	250	500
最大荷重 (kg)	水平	14
Max. Weight	垂直	8
		5
光電開關	Model No. 674 x 3 pcs	
負載力矩表 N.m		Ma: 30.1 N.m
		Mb: 17.5 N.m
		Mc: 17.5 N.m

【型號範例】

JD	B	N	65	P10	S400	1	C	S	J	5	V2
出廠代號	滾珠螺桿	寬扁型滑軌	滑台寬度	螺桿導程	有效行程	馬達安裝方向	螺桿等級	S: 三相光電開關 H: 只帶HOME點 K: 帶Sensor	J: 外置式	伺服馬達	V1: 110W V2: 220W
						1: 直立式 2L: 馬達在左 2R: 馬達在右	C7級 C5級 C3級			1: 1000W 2: 750W 3: 400W 4: 200W 5: 100W 6: 50W馬達 B: 系列準	

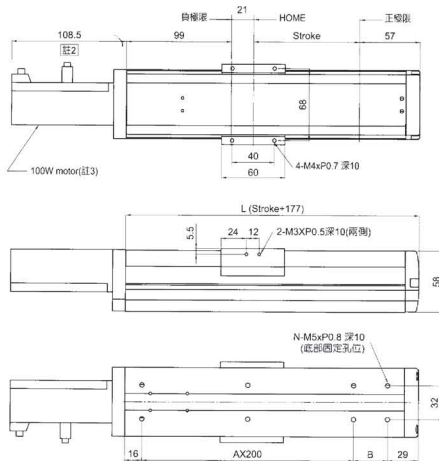

● JDBN-65直接式規格表

註1: 外置SENSOR安裝(可選擇R右負或L左側)
註2: 總長度依馬達不同而變更
註3: 選用馬達50W, 100W

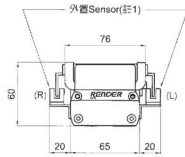

SENSOR出線號數如下:
1. 正極限 +LS
2. 原點 HOME
3. 負極限 -LS

行程Stroke	50	100	150	200	250	300	350	400	450	500	550	600
L	227	277	327	377	427	477	527	577	627	677	727	777
A	1	2	2	3	3	4	4	5	5	6	6	7
B	82	32	82	32	82	32	82	32	82	32	82	32
N	6	8	8	10	10	12	12	14	14	16	16	18
重量 Weight (kg)	1.5	2.0	2.5	3.0	3.5	4.0	4.5	5.0	5.5	6.0	6.5	7.0

單位: mm

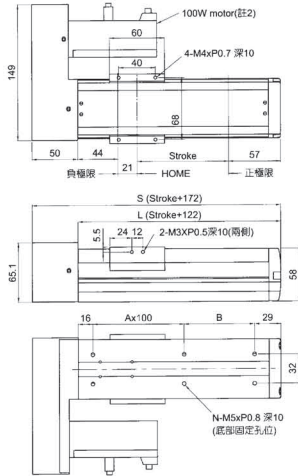

JDBN-65間接式規格表-2L

註1: 外置SENSOR安裝R右側
註2: 適用馬達50W, 100W

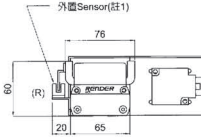

SENSOR出線號數如下:

1. 正極限 +LS
2. 原點 HOME
3. 負極限 -LS

單位: mm

行程Stroke	50	100	150	200	250	300	350	400	450	500	550	600
S	222	272	322	372	422	472	522	572	622	672	722	772
L	172	222	272	322	372	422	472	522	572	622	672	722
A	1	2	2	3	3	4	4	5	5	6	6	6
B	27	27	27	27	27	27	27	27	27	27	27	27
N	6	6	8	8	10	10	12	12	14	14	16	16
重量 Weight (kg)	1.7	2.2	2.7	3.2	3.7	4.2	4.7	5.2	5.7	6.2	6.7	7.2

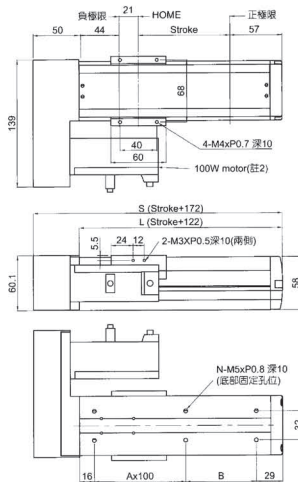

JDBN-65間接式規格表-2R

註1: 外置SENSOR安裝L左側
註2: 適用馬達50W, 100W

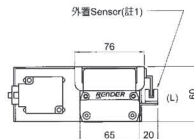

SENSOR出線號數如下:

1. 正極限 +LS
2. 原點 HOME
3. 負極限 -LS

單位: mm

行程Stroke	50	100	150	200	250	300	350	400	450	500	550	600
S	222	272	322	372	422	472	522	572	622	672	722	772
L	172	222	272	322	372	422	472	522	572	622	672	722
A	1	1	2	2	3	3	4	4	5	5	6	6
B	27	27	27	27	27	27	27	27	27	27	27	27
N	6	6	8	8	10	10	12	12	14	14	16	16
重量 Weight (kg)	1.7	2.2	2.7	3.2	3.7	4.2	4.7	5.2	5.7	6.2	6.7	7.2

JDBN-50 滾珠螺桿系列 JDBN SERIES BALL SCREW



適用馬達	AC-100W / 220V
滑軌與滑塊	MR9 WL 寬扁型滑軌
額定扭矩	0.32 N.m
重複精度	±0.01mm
滾珠螺桿外徑 (mm)	Ø8, Ø12
螺桿導程 (mm)	2 10
最高速度 (mm/sec)	100 400
最大荷重 (kg)	5 4
Max. Weight	水平 垂直
光電開關	3 2
	Model No. 674 x 3 pcs
負載力矩表 N.m	Ma: 18 N.m
	Mb: 11.2 N.m
	Mc: 11.2 N.m

【型號範例】

JD	B	N	50	P10	S400	1	C	S	J	5	V2
出廠代號	滾珠螺桿	寬扁型滑軌	滑台寬度	螺桿導程	有效行程	馬達安裝方向	螺桿等級	S: 三組光電開關 H: 只有HOME點 K: 無Sensor	J: 外置式	角座馬達	V1: 110V V2: 220V
						1: 直接式 2L: 馬達在左 2R: 馬達在右	C7級			1: 100W 2: 750W 3: 450W 4: 200W 5: 100W 6: 步進馬達 B: 超靜音	

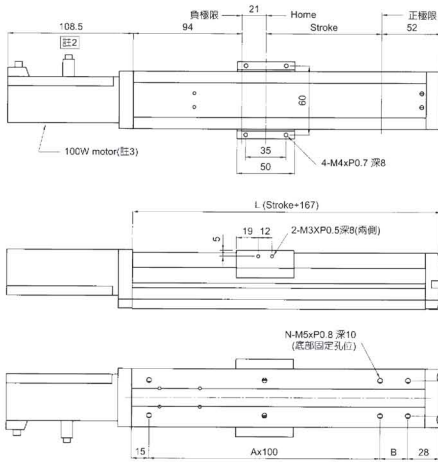

● JDBN-50直接式規格表

- 註1: 外置SENSOR安裝(可選擇R右側或L左側)
註2: 總長度依馬達不同而變更
註3: 選用馬達50W, 100W

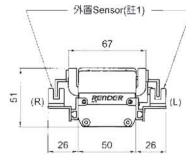

SENSOR出線號數如下:

1. 正極限 +LS
2. 原點 HOME
3. 負極限 -LS

單位: mm

行程 Stroke	50	100	150	200	250	300	350	400	450	500
L	217	267	317	367	417	467	517	567	617	667
A	1	2	2	3	3	4	4	5	5	6
B	74	24	74	24	74	24	74	24	74	24
N	6	8	8	10	10	12	12	14	14	16
重量 Weight (kg)	1.1	1.5	1.9	2.3	2.7	3.1	3.5	4.1	4.3	4.7

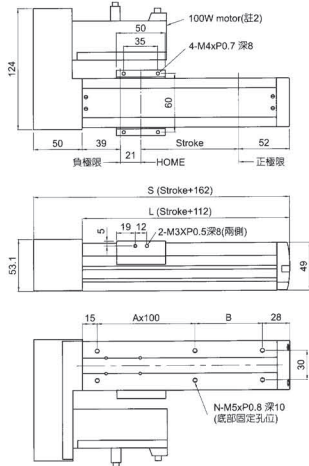

● JDBN-50間接式規格表-2L

註1: 外置SENSOR安裝L左側
註2: 適用馬達50W, 100W

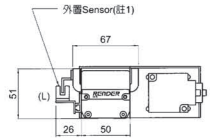

SENSOR出線號數如下:
1. 正極限 +LS
2. 原點 HOME
3. 負極限 -LS

單位 : mm

行程Stroke	50	100	150	200	250	300	350	400	450	500
S	212	262	312	362	412	462	512	562	612	662
L	162	212	262	312	362	412	462	512	562	612
A	1	1	2	2	3	3	4	4	5	5
B	19	69	19	69	19	69	19	69	19	69
N	6	6	8	8	10	10	12	12	14	14
重量 Weight (kg)	1.3	1.7	2.1	2.5	2.9	3.3	3.7	4.3	4.5	4.9

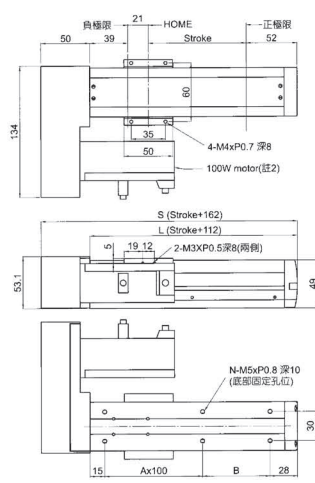

● JDBN-50間接式規格表-2R

註1: 外置SENSOR安裝R右側
註2: 適用馬達50W, 100W

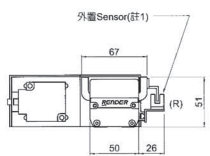

SENSOR出線號數如下:
1. 正極限 +LS
2. 原點 HOME
3. 負極限 -LS

單位 : mm

行程Stroke	50	100	150	200	250	300	350	400	450	500
S	212	262	312	362	412	462	512	562	612	662
L	162	212	262	312	362	412	462	512	562	612
A	1	1	2	2	3	3	4	4	5	5
B	19	69	19	69	19	69	19	69	19	69
N	6	6	8	8	10	10	12	12	14	14
重量 Weight (kg)	1.3	1.7	2.1	2.5	2.9	3.3	3.7	4.3	4.5	4.9

JDBS-180 滾珠螺桿系列 JDBS SERIES BALL SCREW



無塵室防塵等級
馬達容量：750W

適用馬達	AC-750W / 220V				
滑軌與滑塊	20mm 雙滑軌、四滑塊				
額定扭矩	2.4 N.m				
重複精度	±0.01mm				
滾珠螺桿外徑 (mm)	Ø16, Ø20, Ø25, Ø32				
螺桿導程 (mm)	5	10	20	25	32
最高速度 (mm/sec)	250	500	800	1250	1000
最大荷重 (kg)	130	100	70	40	20
Max. Weight	水平	65	45	28	14
	垂直	65	45	28	14
光電開關	Model No. 671 x 3 pcs				
負載力矩表 N.m					

【型號範例】

JD - B - S - 180 - P10 - S1000 - L U - 1 - C - S - J - 2 - V2

出廠代號 滾珠螺桿 無塵室專用滑台 滑台寬度 螺桿導程 有效行程 四滑塊 上鎖式標準為下鎖式 馬達安裝方向 1: 直接式 2L: 馬達在左 2R: 馬達在右 螺桿等級 C7級 C5級 C3級 S 三組光電開關 F: 內置式 K: 無Sensor J: 外置式 電線馬達 V1: 110V V2: 220V 1: 1000W 2: 750W 3: 400W 4: 200W 5: 100W 6: 步進馬達 B: 加剎車

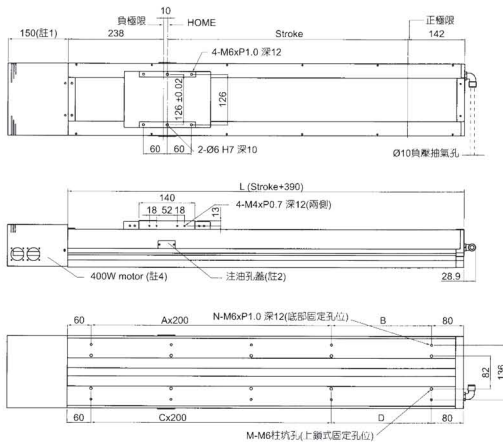

●JDBS-180直接式規格表

- 註1: 長度依馬達不同而變更馬達蓋為選配
- 註2: 注油時需從回原點位置加注螺桿時需再退50mm
- 註3: 外置SENSOR安裝(可選擇R右側或L左側)
- 註4: 適用馬達 400W, 750W

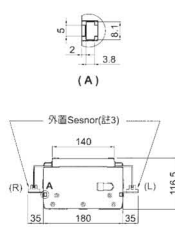

SENSOR出線號數如下:

1. 正極限 +LS
2. 原點 HOME
3. 負極限 -LS

單位 mm

行程Stroke	100	200	300	400	500	600	700	800	900	1000	1100	1200	1300	1400	1500	1600	1700	1800	1900	2000	2100	2200
L	490	590	690	790	890	990	1090	1190	1290	1390	1490	1590	1690	1790	1890	1990	2090	2190	2290	2390	2490	2590
A	1	1	2	2	3	3	4	4	5	5	6	6	7	7	8	8	9	9	10	10	11	11
B	150	250	150	250	150	250	150	250	150	250	150	250	150	250	150	250	150	250	150	250	150	250
N	6	6	8	8	10	10	12	12	14	14	16	16	18	18	20	20	22	22	24	24	26	26
C	1	2	2	3	3	4	4	5	5	6	6	7	7	8	8	9	9	10	10	11	11	11
D	150	250	150	250	150	250	150	250	150	250	150	250	150	250	150	250	150	250	150	250	150	250
M	6	6	8	8	10	10	12	12	14	14	16	16	18	18	20	20	22	22	24	24	26	26
重量 Weight (kg)	8.0	10.4	12.8	15.2	17.6	20.0	22.4	24.8	27.2	29.6	32.0	34.4	36.8	39.2	41.6	44.0	46.4	48.8	51.2	53.6	56.0	58.4
馬達旋轉數 Motor rotation (rpm)	3000	3000	3000	3000	3000	3000	2500	2000	2000	2000	2000	1500	1500	1500	1500	1500	1500	1200	1200	1200	1000	1000

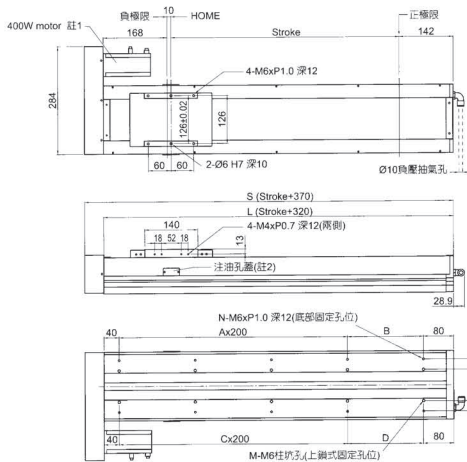

行程Stroke	100	200	300	400	500	600	700	800	900	1000	1100	1200	1300	1400	1500	1600	1700	1800	1900	2000	2100	2200
S	470	570	670	770	870	970	1070	1170	1270	1370	1470	1570	1670	1770	1870	1970	2070	2170	2270	2370	2470	2570
L	420	520	620	720	820	920	1020	1120	1220	1320	1420	1520	1620	1720	1820	1920	2020	2120	2220	2320	2420	2520
A	1	1	2	2	3	3	4	4	5	5	6	6	7	7	8	8	9	9	10	10	11	11
B	100	200	100	200	100	200	100	200	100	200	100	200	100	200	100	200	100	200	100	200	100	200
N	6	6	8	8	10	10	12	12	14	14	16	16	18	18	20	20	22	22	24	24	26	26
C	1	1	2	2	3	3	4	4	5	5	6	6	7	7	8	8	9	9	10	10	12	12
D	100	200	100	200	100	200	100	200	100	200	100	200	100	200	100	200	100	200	100	200	100	200
M	6	6	8	8	10	10	12	12	14	14	16	16	18	18	20	20	22	22	24	24	26	26
重量 Weight (kg)	7.7	10.1	12.5	14.9	17.3	19.7	22.1	24.5	26.9	29.3	31.7	34.1	36.5	38.9	41.3	43.7	44.9	46.1	47.3	48.5	49.7	50.9
馬達旋轉數 Motor rotation (rpm)	3000	3000	3000	3000	3000	3000	3000	2000	2000	2000	2000	2000	1500	1500	1500	1500	1500	1200	1200	1200	1000	1000

JDBS-180間接式規格表-2L

- 註1: 適用馬達 400W, 750W
 註2: 注油時需退回原點位置加注螺桿時需再退50mm
 註3: 外置SENSOR安裝R右側

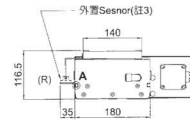

SENSOR出線號數如下:

1. 正極限 +LS
2. 原點 HOME
3. 負極限 -LS

單位: mm

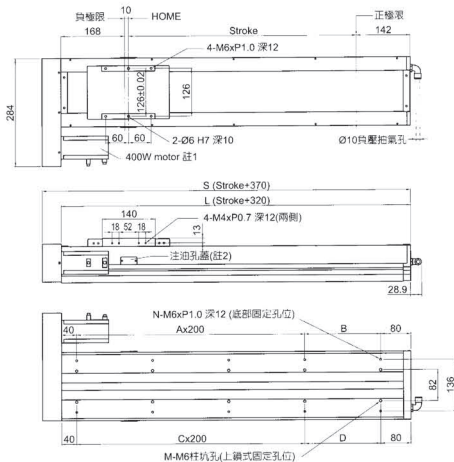

行程Stroke	100	200	300	400	500	600	700	800	900	1000	1100	1200	1300	1400	1500	1600	1700	1800	1900	2000	2100	2200
S	470	570	670	770	870	970	1070	1170	1270	1370	1470	1570	1670	1770	1870	1970	2070	2170	2270	2370	2470	2570
L	420	520	620	720	820	920	1020	1120	1220	1320	1420	1520	1620	1720	1820	1920	2020	2120	2220	2320	2420	2520
A	1	1	2	2	3	3	4	4	5	5	6	6	7	7	8	8	9	9	10	10	11	11
B	100	200	100	200	100	200	100	200	100	200	100	200	100	200	100	200	100	200	100	200	100	200
N	6	6	8	8	10	10	12	12	14	14	16	16	18	18	20	20	22	22	24	24	26	26
C	1	1	2	2	3	3	4	4	5	5	6	6	7	7	8	8	9	9	10	10	12	12
D	100	200	100	200	100	200	100	200	100	200	100	200	100	200	100	200	100	200	100	200	100	200
M	6	6	8	8	10	10	12	12	14	14	16	16	18	18	20	20	22	22	24	24	26	26
重量 Weight (kg)	7.7	10.1	12.5	14.9	17.3	19.7	22.1	24.5	26.9	29.3	31.7	34.1	36.5	38.9	41.3	43.7	44.9	46.1	47.3	48.5	49.7	50.9
馬達旋轉數 Motor rotation (rpm)	3000	3000	3000	3000	3000	3000	3000	2000	2000	2000	2000	2000	1500	1500	1500	1500	1500	1200	1200	1200	1000	1000

JDBS-180間接式規格表-2R

- 註1: 適用馬達 400W, 750W
 註2: 注油時需退回原點位置加注螺桿時需再退50mm
 註3: 外置SENSOR安裝L左側

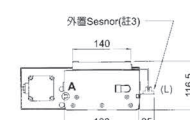

SENSOR出線號數如下:

1. 正極限 +LS
2. 原點 HOME
3. 負極限 -LS

單位: mm

JDBS-130 滾珠螺桿系列 JDBS SERIES BALL SCREW



適用馬達	AC-400W / 220V			
滑軌與滑塊	15mm 雙滑軌 - 四滑塊			
額定扭矩	1.3 N.m			
重複精度	±0.01mm			
滾珠螺桿外徑 (mm)	Ø16, Ø20			
螺桿導程 (mm)	5	10	16	20
最高速度 (mm/sec)	250	500	800	1000
最大荷重 (kg)	水平	85	60	45
Max. Weight	垂直	35	20	14
光電開關	Model No. 674 x 3 pcs			
負載力矩表 N.m				

【型號範例】

JD - B - S - 130 - P10 - S500 - L - 1 - C - S - J - 3 - V2

出廠代號	滾珠螺桿	無塵室專用滑台	滑台寬度	螺桿導程	有效行程	四滑塊	馬達安裝方向	螺桿等級	S: 三組光電開關	F: 內置式	等級馬達	V1: 110V
							1: 直接式 2L: 馬達在左 2R: 馬達在右	C7級 C6級 C3級	K: 無Sensor	J: 外置式	1: 1000W 2: 750W 3: 400W 4: 200W 5: 100W 6: 步進馬達 B: 底輪車	V2: 220V

● JDBS-130 直接式規格表

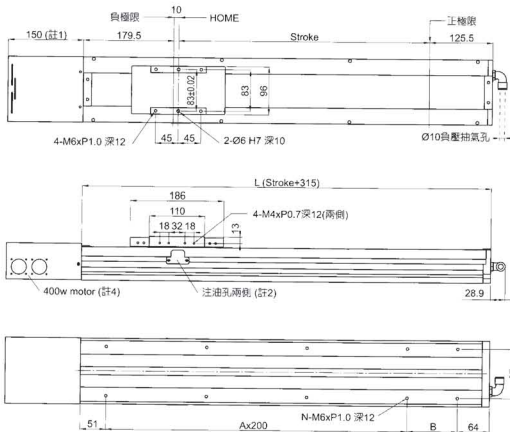

- 註1: 長度依馬達不同而變更馬達蓋為選配。
- 註2: 注油時需避回原點位置加注螺桿時需再退60mm。
- 註3: 外置SENSOR安裝可選擇R右側或L左側。
- 註4: 適用馬達 200W, 400W

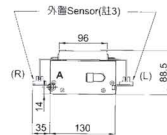

SENSOR出線號數如下:

1. 正極限 +LS
2. 原點 HOME
3. 負極限 -LS

行程Stroke	100	150	200	250	300	350	400	450	500	550	600	650	700	750	800	850	900	950	1000	1050	1100	1150	1200
L	415	465	515	565	615	665	715	765	815	865	915	965	1015	1065	1115	1165	1215	1265	1315	1365	1415	1465	1515
A	1	1	1	2	2	2	2	3	3	3	3	4	4	4	5	5	5	5	5	6	6	6	6
B	100	150	200	50	100	150	200	50	100	150	200	50	100	150	200	50	100	150	200	50	100	150	200
N	6	6	6	8	8	8	8	10	10	10	10	12	12	12	12	14	14	14	16	16	16	16	16
重量 Weight (kg)	9.2	9.7	10.2	10.7	11.2	12.7	13.2	13.7	14.2	14.7	15.2	16.5	17.3	19.1	19.9	21.8	22.9	24.0	25.1	26.2	27.3	27.9	28.5

單位: mm

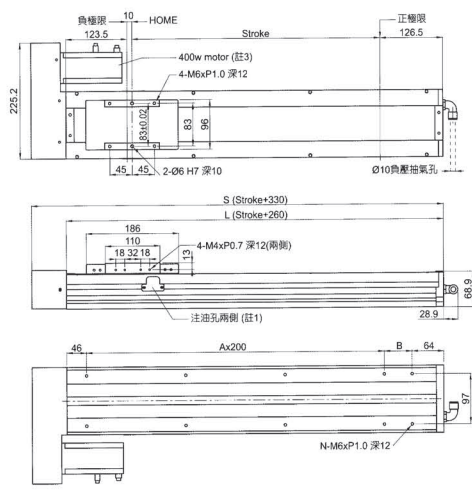

●JDBS-130間接式規格表-2L

- 註1: 加注滑軌時 原點+40mm位置，
加注螺桿時 原點+100mm位置
- 註2: 外置SENSOR安裝R右側
- 註3: 適用馬達 200W, 400W

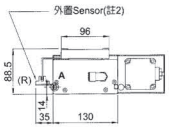

- SENSOR出線號數如下:
- 1.正極限 +LS
 - 2.原點 HOME
 - 3.負極限 -LS

單位: mm

行程Stroke	100	150	200	250	300	350	400	450	500	550	600	650	700	750	800	850	900	950	1000	1050	1100	1150	1200
S	430	480	530	580	630	680	730	780	830	880	930	980	1030	1080	1130	1180	1230	1280	1330	1380	1430	1480	1530
L	360	410	460	510	560	610	660	710	760	810	860	910	960	1010	1060	1110	1160	1210	1260	1310	1360	1410	1460
A	1	1	1	1	2	2	2	2	3	3	3	3	4	4	4	4	5	5	5	5	6	6	6
B	50	100	150	200	50	100	150	200	50	100	150	200	50	100	150	200	50	100	150	200	50	100	150
N	6	6	6	6	8	8	8	8	10	10	10	10	12	12	12	12	14	14	14	14	16	16	16
重量 Weight (kg)	7.9	8.5	9.1	9.7	10.3	10.9	11.5	12.1	12.7	13.3	13.9	14.5	15.1	15.7	16.3	16.9	17.5	18.5	18.7	19.3	19.9	20.5	21.1

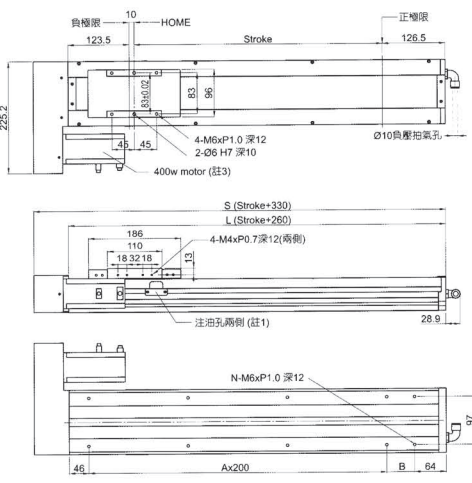

●JDBS-130間接式規格表-2R

- 註1: 加注滑軌時 原點+40mm位置，
加注螺桿時 原點+100mm位置
- 註2: 外置SENSOR安裝L左側
- 註3: 適用馬達 200W, 400W

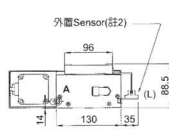

- SENSOR出線號數如下:
- 1.正極限 +LS
 - 2.原點 HOME
 - 3.負極限 -LS

單位: mm

行程Stroke	100	150	200	250	300	350	400	450	500	550	600	650	700	750	800	850	900	950	1000	1050	1100	1150	1200
S	430	480	530	580	630	680	730	780	830	880	930	980	1030	1080	1130	1180	1230	1280	1330	1380	1430	1480	1530
L	360	410	460	510	560	610	660	710	760	810	860	910	960	1010	1060	1110	1160	1210	1260	1310	1360	1410	1460
A	1	1	1	1	2	2	2	2	3	3	3	3	4	4	4	4	5	5	5	5	6	6	6
B	50	100	150	200	50	100	150	200	50	100	150	200	50	100	150	200	50	100	150	200	50	100	150
N	6	6	6	6	8	8	8	8	10	10	10	10	12	12	12	12	14	14	14	14	16	16	16
重量 Weight (kg)	7.9	8.5	9.1	9.7	10.3	10.9	11.5	12.1	12.7	13.3	13.9	14.5	15.1	15.7	16.3	16.9	17.5	18.1	18.7	19.3	19.9	20.5	21.1

JDBS-128 滾珠螺桿系列 JDBS SERIES BALL SCREW



適用馬達	AC-400W / 220V			
滑軌與滑塊	15mm 雙滑軌、雙滑塊			
穩定扭矩	1.3 N.m			
重複精度	±0.01mm			
滾珠螺桿外徑 (mm)	Ø16, Ø20			
螺桿導程 (mm)	5	10	16	20
最高速度 (mm/sec)	250	500	800	1000
最大荷重 (kg)	水平	50	40	28
Max. Weight	垂直	22	14	12
光電開關	Model No. 674 x 3 pcs			
負載力矩表 N.m				

【型號範例】

JD	B	S	128	P10	S500	1	C	S	J	3	V2
出廠代號	滾珠螺桿	無塵室專用滑台	滑台寬度	螺桿導程	有效行程	馬達安裝方向	螺桿等級	S:三組光電開關	F:內置式	負載馬達	V1:110V
						1:直接式	C7級	H:只有HOME點	J:外置式	2:750W	V2:220V
						2L:馬達在左	C5級	K:開Sensor		3:400W	
						2R:馬達在右	C3級			4:200W	
										5:100W	
										6:步進馬達	
										B:加列連	

JDBS-128直接式規格表

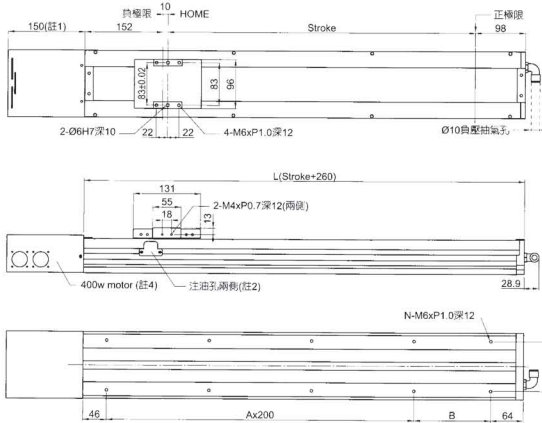

- 註1: 長度依馬達不同而變更馬達蓋為選配。
 註2: 注油時需退回原點位置。
 註3: 外置SENSOR安裝(可選擇R右側或L左側)
 註4: 適用馬達 200W, 400W

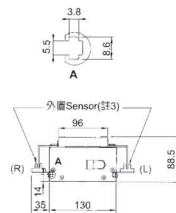

SENSOR出線號數如下:

1. 正極線 +LS
2. 原點 HOME
3. 負極線 -LS

行程Stroke	100	150	200	250	300	350	400	450	500	550	600	650	700	750	800	850	900	950	1000	1050	1100	1150	1200
L	360	410	460	510	560	610	660	710	760	810	860	910	960	1010	1060	1110	1160	1210	1260	1310	1360	1410	1460
A	1	1	1	1	2	2	2	2	3	3	3	3	4	4	4	4	5	5	5	5	6	6	6
B	50	100	150	200	50	100	150	200	50	100	150	200	50	100	150	200	50	100	150	200	50	100	150
N	6	6	6	6	6	8	8	8	10	10	10	10	12	12	12	12	14	14	14	14	16	16	16
重量 Weight (kg)	7.9	8.5	9.1	9.7	10.3	10.9	11.5	12.1	12.7	13.3	13.9	14.5	15.1	16.2	17.3	18.4	19.5	20.6	21.8	22.9	24.0	25.1	26.2

單位: mm

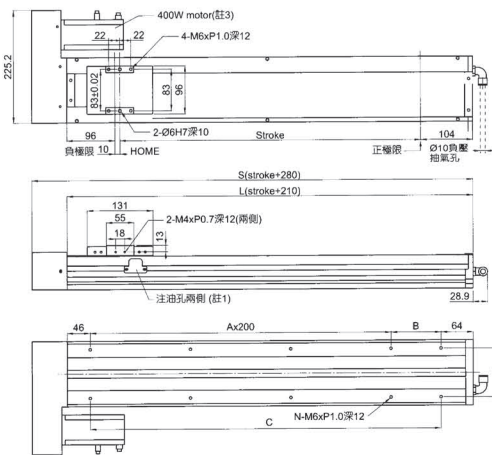

JDBS-128間接式規格表-2L

註1: 注油時需退回原點位置加注螺桿時需再退60mm
 註2: 外置SENSOR安裝R右側
 註3: 適用馬達 200W, 400W

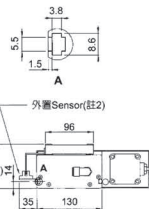

SENSOR出線號數如下:

1. 正極限 +LS
2. 原點 HOME
3. 負極限 -LS

單位: mm

行程Stroke	100	150	200	250	300	350	400	450	500	550	600	650	700	750	800	850	900	950	1000	1050	1100	1150	1200	
S	380	430	480	530	580	630	680	730	780	830	880	930	980	1030	1080	1130	1180	1230	1280	1330	1380	1430	1480	
L	310	300	410	460	510	560	610	660	710	760	810	860	910	960	1010	1060	1110	1160	1210	1260	1310	1360	1410	
A	C-200	1	1	1	1	2	2	2	2	3	3	3	3	3	4	4	4	4	5	5	5	6	6	
B	C-200	50	100	150	200	50	100	150	200	50	100	150	200	40	100	150	200	50	100	150	200	50	100	
N	4	4	6	6	6	8	8	8	8	10	10	10	10	10	12	12	12	12	14	14	14	14	16	16
重量 Weight (kg)	7.9	8.3	8.9	9.5	10.1	10.7	11.3	11.9	12.5	13.1	13.7	14.3	14.9	15.1	17.1	18.2	19.3	20.4	21.5	22.6	23.7	24.8	25.9	

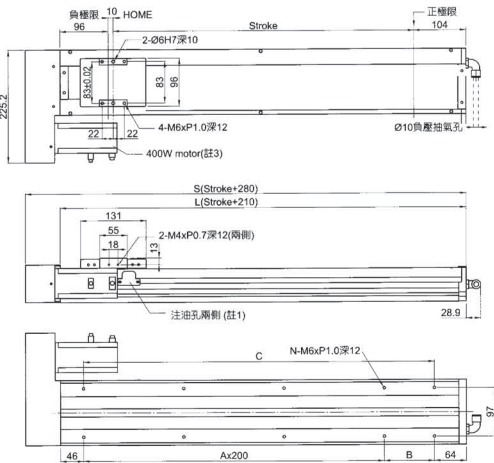

JDBS-128間接式規格表-2R

註1: 注油時需退回原點位置加注螺桿時需再退60mm
 註2: 外置SENSOR安裝L左側
 註3: 適用馬達 200W, 400W

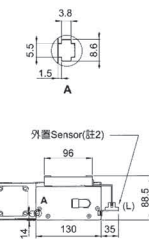

SENSOR出線號數如下:

1. 正極限 +LS
2. 原點 HOME
3. 負極限 -LS

單位: mm

行程Stroke	100	150	200	250	300	350	400	450	500	550	600	650	700	750	800	850	900	950	1000	1050	1100	1150	1200	
S	380	430	480	530	580	630	680	730	780	830	880	930	980	1030	1080	1130	1180	1230	1280	1330	1380	1430	1480	
L	310	360	410	460	510	560	610	660	710	760	810	860	910	960	1010	1060	1110	1160	1210	1260	1310	1360	1410	
A	C-200	1	1	1	1	2	2	2	2	3	3	3	3	3	4	4	4	4	5	5	5	6	6	
B	C-200	50	100	150	200	50	100	150	200	50	100	150	200	50	100	150	200	50	100	150	200	50	100	
N	4	4	6	6	6	8	8	8	8	10	10	10	10	10	12	12	12	12	14	14	14	14	16	16
重量 Weight (kg)	7.9	8.3	8.9	9.5	10.1	10.7	11.3	11.9	12.5	13.1	13.7	14.3	14.9	15.1	17.1	18.2	19.3	20.4	21.5	22.6	23.7	24.8	25.9	

JDBNS-100 滾珠螺桿系列 JDBNS SERIES BALL SCREW



適用馬達	AC-200W / 220V			
滑軌與滑塊	MR15 WL 寬扁型滑軌			
額定扭矩	0.64 N.m			
重複精度	±0.01mm			
滾珠螺桿外徑 (mm)	Ø12, Ø16			
螺桿導程 (mm)	5	10	16	20
最高速度 (mm/sec)	250	500	800	1000
最大荷重 (kg)	30	25	18	15
Max. Weight	垂直	17	12	10
光電開關	Model No. 674 x 3 pcs			
負載力矩表 N.m		Ma: 81 N.m		
		Mb: 35.2 N.m		
		Mc: 35.2 N.m		

【型號範例】

JD	B	N	S	100	P10	S500	1	C	S	J	4	V2
出廠代號	滾珠螺桿	寬扁型滑軌	無塵室專用滑台	滑台寬度	螺桿導程	有效行程	馬達安裝方向	螺桿等級	S: 三組光電開關 C7級 C5級 C3級	F: 內置式 H: 只有HOME點 J: 外置式 K: 無Sensor	規格馬達	V1: 110W V2: 220W
							1: 直立式 2L: 馬達在左 2R: 馬達在右					

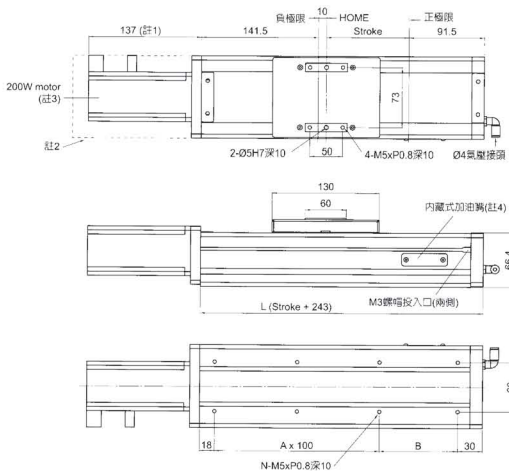

● JDBNS-100直接式規格表

- 註1: 長度依馬達不同而變更
- 註2: 馬達蓋為選配
- 註3: 適用馬達100W, 200W, 400W
- 註4: 內藏式加油嘴(注油位置於正極限)
- 註5: 外置SENSOR安裝(可選擇R右側或L左側)

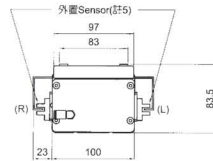

SENSOR出線號數如下:

1. 正極限 +LS
2. 原點 HOME
3. 負極限 -LS

行程Stroke	50	100	150	200	250	300	350	400	450	500	550	600	650	700	750	800
L	293	343	393	443	493	543	593	643	693	743	793	843	893	943	993	1043
A	2	2	3	3	4	4	5	5	6	6	7	7	8	8	9	9
B	45	95	45	95	45	95	45	95	45	95	45	95	45	95	45	95
N	8	8	10	10	12	12	14	14	16	16	18	18	20	20	22	22
重量 Weight (kg)	6.1	6.6	7.1	7.6	8.1	8.6	9.1	9.6	10.1	10.6	11.1	11.6	12.1	12.6	13.1	13.6

單位 mm

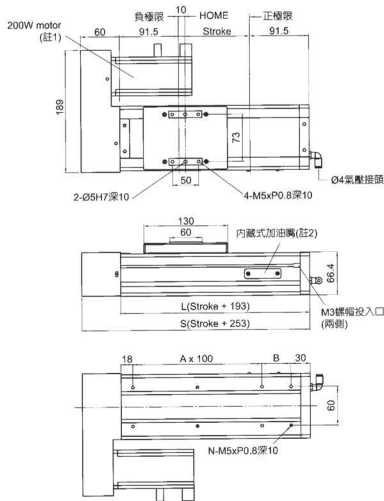

JDBNS-100間接式規格表-2L

- 註1: 適用馬達100W, 200W, 400W
 註2: 內藏加油嘴(注油位於正極限)
 註3: 外置SENSOR安裝R右側

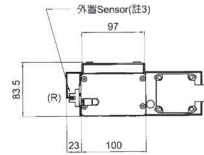

SENSOR出線號數如下:

1. 正極限 +LS
2. 原點 HOME
3. 負極限 -LS

單位: mm

行程Stroke	50	100	150	200	250	300	350	400	450	500	550	600	650	700	750	800
S	303	353	403	453	503	553	603	653	703	753	803	853	903	953	1003	1053
L	243	293	343	393	443	493	543	593	643	693	743	793	843	893	943	993
A	1	2	2	3	3	4	4	5	5	6	6	7	7	8	8	9
B	95	45	95	45	95	45	95	45	95	45	95	45	95	45	95	45
N	6	8	8	10	10	12	12	14	14	16	16	18	18	20	20	22
重量 Weight (kg)	5.8	6.3	6.9	7.3	7.9	8.4	8.9	9.4	9.9	10.4	10.9	11.4	11.9	12.1	12.9	13.4

JDBNS-100間接式規格表-2R

- 註1: 適用馬達100W, 200W, 400W
 註2: 內藏加油嘴(注油位於正極限)
 註3: 外置SENSOR安裝L左側

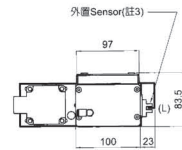
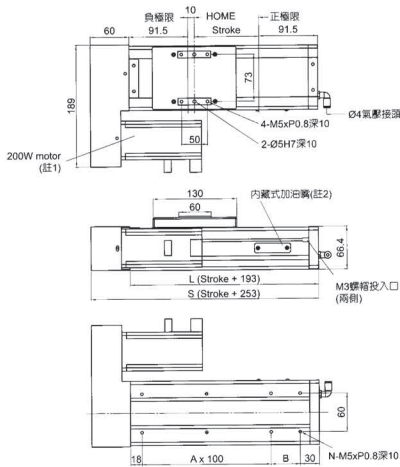

SENSOR出線號數如下:

1. 正極限 +LS
2. 原點 HOME
3. 負極限 -LS

單位: mm

行程Stroke	50	100	150	200	250	300	350	400	450	500	550	600	650	700	750	800
S	303	353	403	453	503	553	603	653	703	753	803	853	903	953	1003	1053
L	243	293	343	393	443	493	543	593	643	693	743	793	843	893	943	993
A	1	2	2	3	3	4	4	5	5	6	6	7	7	8	8	9
B	95	45	95	45	95	45	95	45	95	45	95	45	95	45	95	45
N	6	8	8	10	10	12	12	14	14	16	16	18	18	20	20	22
重量 Weight (kg)	5.8	6.3	6.9	7.3	7.9	8.4	8.9	9.4	9.9	10.4	10.9	11.4	11.9	12.1	12.9	13.4

JDBNS-75 滾珠螺桿系列 JDBNS SERIES BALL SCREW

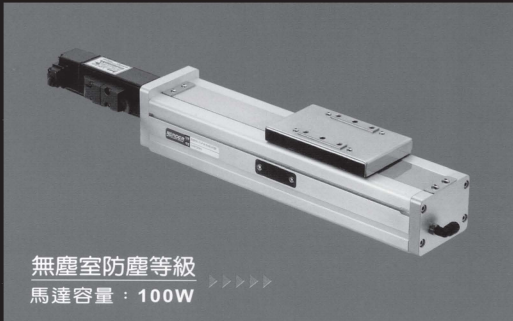

無塵室防塵等級
馬達容量：100W

適用馬達	AC-100W / 220V			
滑軌與滑塊	MR12 WL 寬扁型滑軌			
額定扭矩	0.32 N.m			
重複精度	±0.01mm			
滾珠螺桿外徑 (mm)	Ø12, Ø16			
螺桿導程 (mm)	5	10	16	20
最高速度 (mm/sec)	250	500	800	1000
最大荷重 (kg)	水平		垂直	
Max. Weight	8	5	3	2
光電開關	Model No. 674 x 3 pcs			
負載力矩表 N.m				

【型號範例】

JD - B - N - S - 75 - P10 - S500 - 1 - C - S - J - 5 - V2

出廠代號	滾珠螺桿	寬扁型滑軌	無塵室 專用滑台	滑台寬度	螺桿導程	有效行程	馬達安裝方向	螺桿等級	S: 三組光電開關 H: 只有HOME點	F: 內置式 J: 外置式	伺服馬達	V1: 110V V2: 220V
							1: 直接式 2L: 馬達在左 2R: 馬達在右	C7級 C5級 C3級	K: 無Sensor		1: 1000W 2: 750W 3: 400W 4: 200W 5: 100W 6: 步進馬達 B: 磁剎車	

● JDBNS-75直接式規格表

- 註1: 長度依馬達不同而變異
註2: 馬達蓋為選配
註3: 適用馬達100W, 200W, 400W
註4: 內藏加油嘴(注油位置於正極限)
註5: 外置SENSOR安裝(可選擇R右側或L左側)

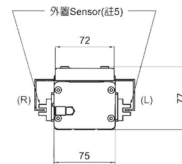
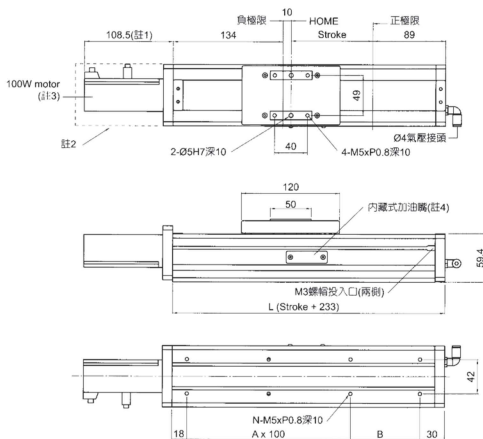

SENSOR出線號數如下:

1. 正極限 +LS
2. 原點 HOME
3. 負極限 -LS

單位: mm

行程Stroke	50	100	150	200	250	300	350	400	450	500	550	600
L	283	333	383	433	483	533	583	633	683	733	783	833
A	2	2	3	3	4	4	5	5	6	6	7	7
B	35	85	35	85	35	85	35	85	35	85	35	85
N	8	8	10	10	12	12	14	14	16	16	18	18
重量 Weight (kg)	3.1	3.9	4.7	5.5	6.3	7.1	7.9	8.7	9.5	10.3	11.1	11.9

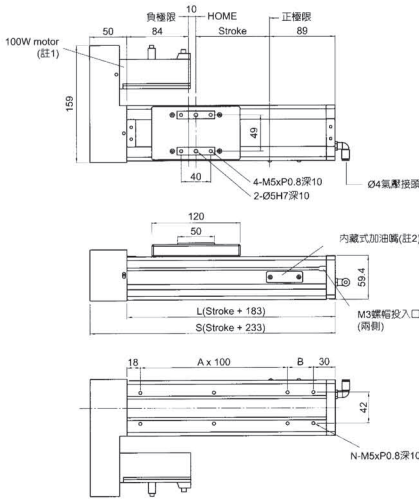

●JDBNS-75間接式規格表-2L

註1: 適用馬達100W, 200W, 400W
 註2: 內藏加油嘴(注油位置於正極限)
 註3: 外置SENSOR安裝R右側

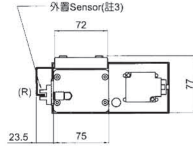

SENSOR出線號數如下:
 1.正極限 +LS
 2.原點 HOME
 3.負極限 -LS

單位: mm

行程Stroke	50	100	150	200	250	300	350	400	450	500	550	600
S	283	333	383	433	483	533	583	633	683	733	783	833
L	233	283	333	383	433	483	533	583	633	683	733	783
A	1	2	2	3	3	4	4	5	5	6	6	7
B	85	35	85	35	85	35	85	35	85	35	85	35
N	6	8	8	10	10	12	12	14	14	16	16	18
重量 Weight (kg)	3.4	4.2	5.0	5.8	6.6	7.4	8.2	9.0	9.8	10.6	11.4	12.2

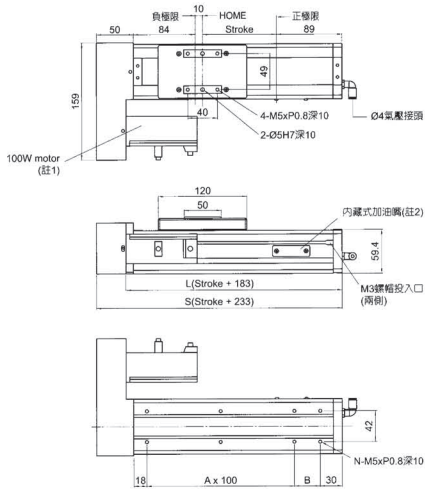

●JDBNS-75間接式規格表-2R

註1: 適用馬達100W, 200W, 400W
 註2: 內藏加油嘴(注油位置於正極限)
 註3: 外置SENSOR安裝L左側

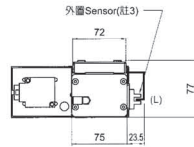

SENSOR出線號數如下:
 1.正極限 +LS
 2.原點 HOME
 3.負極限 -LS

單位: mm

行程Stroke	50	100	150	200	250	300	350	400	450	500	550	600
S	283	333	383	433	483	533	583	633	683	733	783	833
L	233	283	333	383	433	483	533	583	633	683	733	783
A	1	2	2	3	3	4	4	5	5	6	6	7
B	85	35	85	35	85	35	85	35	85	35	85	35
N	6	8	8	10	10	12	12	14	14	16	16	18
重量 Weight (kg)	3.4	4.2	5.0	5.8	6.6	7.4	8.2	9.0	9.8	10.6	11.4	12.2

JDT-180 PU皮帶傳動系列 JDT SERIES BELT

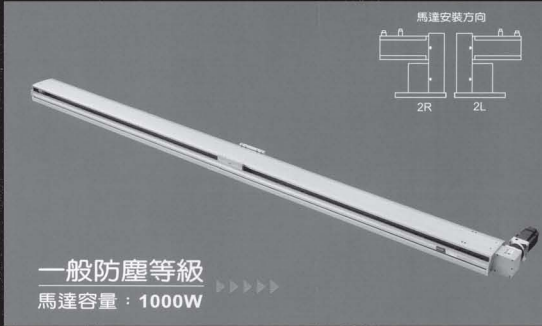

適用馬達	AC-1000W/220V	AC-750W/220V
滑軌與滑塊	20mm 雙滑軌、四滑塊	
額定扭矩	3.2 N.m	2.4 N.m
重複精度	±0.04mm/M	
傳動方式	PU鋼絲皮帶/寬度: 40 mm	
皮帶厚度 (mm)	40	
最高速度 (mm/sec)	2000	
最大荷重 (kg)	水平 60	42
Max. Weight	垂直	—
光電開關	Model No. 674 x 3 pcs	
負載力矩表 N.m		Ma: 263.3 N.m
		Mb: 242.5 N.m
		Mc: 242.5 N.m

【型號範例】

JD - T - 180 - P40 - S500 - L - 2L - G2 - S - J - 1 - V2

出廠代號	PU鋼絲皮帶	滑台寬度	皮帶厚度	有效行程	四滑塊	馬達安裝方向 2L: 馬達在左 2R: 馬達在右	齒輪減速比 2:1	S: 三組光電開關 H: 只轉HOME點 K: 無Sensor	F: 內置式 J: 外置式	負載馬達 1: 1000W 2: 750W 3: 400W 4: 200W 5: 100W 6: 步進馬達 8: 五相馬達	V1: 110V V2: 220V
------	--------	------	------	------	-----	--------------------------------	--------------	---------------------------------------	------------------	--	----------------------

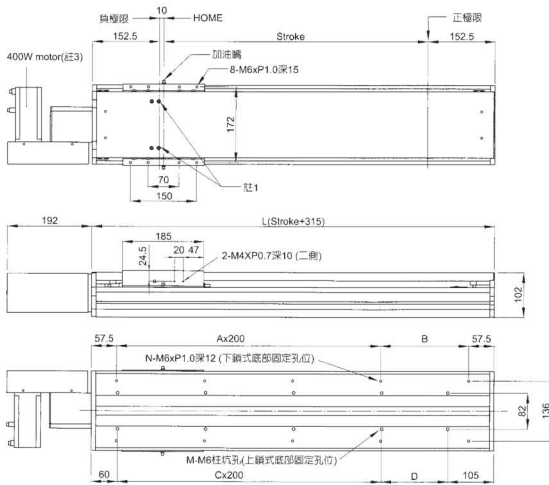

● JDT-180規格表

- 註1: 基於內部設計為方便拆卸上蓋請於此四角固定孔選擇單一側將螺絲鬆開(長行程使用)。
要裝此動作前需先回到HOME點。
註2: 外置SENSOR安裝(可選擇R右則或L左側)
註3: 適用馬達 750W, 1000W

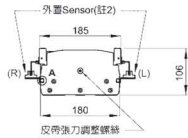
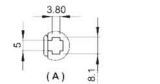

SENSOR出線號數如下:

1. 正極限 +LS
2. 原點 HOME
3. 負極限 -LS

行程Stroke	500	600	700	800	900	1000	1100	1200	1300	1400	1500	1600	1700	1800	1900	2000	2100	2200	2300	2400	2500	2600
L	815	915	1015	1115	1215	1315	1415	1515	1615	1715	1815	1915	2015	2115	2215	2315	2415	2515	2615	2715	2815	2915
A	3	3	4	4	5	6	6	6	7	7	8	8	9	9	10	10	11	11	12	12	13	13
B	100	200	100	200	100	200	100	200	100	200	100	200	100	200	100	200	100	200	100	200	100	200
N	10	10	12	12	14	14	16	16	18	18	20	20	22	22	24	24	26	26	28	28	30	30
C	3	3	4	4	5	5	6	6	7	7	8	8	9	9	10	10	11	11	12	12	13	13
D	50	150	50	150	50	150	50	150	50	150	50	150	50	150	50	150	50	150	50	150	50	150
M	10	10	12	12	14	14	16	16	18	18	20	20	22	22	24	24	26	26	28	28	30	30
重量 Weight (kg)	15.4	17.8	20.2	22.6	25.0	27.4	29.8	32.2	34.6	37.0	39.4	41.8	44.2	46.6	49.0	51.4	53.8	56.2	58.6	61.0	63.4	65.8

單位 mm

PU皮帶傳動系列 JDT SERIES BELT JDT-130



通用馬達	AC-750W/220V	AC-400W/220V
滑軌與滑塊	15mm 雙滑軌、四滑塊	
額定扭矩	2.4 N.m	1.3 N.m
重複精度	±0.04mm/M	
傳動方式	PU編織皮帶/寬度: 25 mm	
皮帶傳程 (mm)	40	
最高速度 (mm/sec)	2000	
最大荷重 (kg)	水平 42	24
Max. Weight	垂直	
光電開關	Model No. 674 x 3 pcs	
負載力矩表 N.m		Ma: 126 N.m
		Mb: 109.2 N.m
		Mc: 109.2 N.m

【型號範例】

JD - T - 130 - P40 - S500 - L - 2L - G2 - S - J - 2 - V2

出廠代號	PU編織皮帶	滑台寬度	皮帶導程	有效行程	四滑塊	馬達安裝方向 2L: 馬達在左 2R: 馬達在右	齒輪減速比 2:1	S: 三組光電開關 H: 只有HOME點 K: 滑Sensor	F: 內置式 J: 外置式	伺服馬達 1: 1050W 2: 750W 3: 400W 4: 200W 5: 100W 6: 步進馬達 8: 加剎車	V1: 110V V2: 220V
------	--------	------	------	------	-----	--------------------------------	--------------	---------------------------------------	------------------	---	----------------------

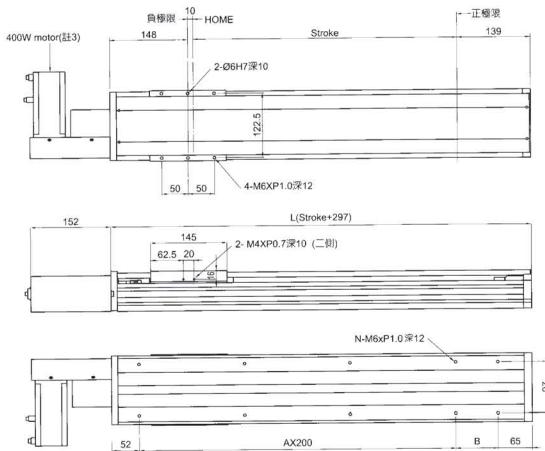

● JDT-130規格表

- 註1: 馬達方向可依需要選擇左折或右折
 註2: 外置SENSOR安裝(可選擇R右側或L左側)
 註3: 適用馬達 400W, 750W

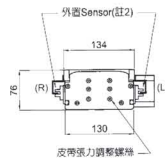

SENSOR出線號數如下:

1. 正極線 +LS
2. 原點 HOME
3. 負極線 -LS

單位: mm

行程Stroke	300	400	500	600	700	800	900	1000	1100	1200	1300	1400	1500	1600	1700	1800	1900	2000	2100	2200
L	597	697	797	897	997	1097	1197	1297	1397	1497	1597	1697	1997	2097	2197	2297	2397	2497	2597	2697
A	2	2	3	3	4	4	5	5	6	6	7	7	8	8	9	9	10	10	11	11
B	80	180	80	180	80	180	80	180	80	180	80	180	80	180	80	180	80	180	80	180
N	8	8	10	10	12	12	14	14	16	16	18	18	20	20	22	22	24	24	26	26
重量 Weight (kg)	8.6	9.8	12.0	13.2	14.4	15.6	16.8	18.0	19.2	20.4	21.0	21.6	22.2	22.8	23.4	24.0	24.6	25.2	25.8	26.4

JDT-128 PU皮帶傳動系列 JDT SERIES BELT



適用馬達	AC-400W / 220V
滑軌與滑塊	15mm 雙滑軌・雙滑塊
額定扭矩	1.3 N.m
重複精度	±0.04mm/M
傳動方式	PU鋼絲皮帶/寬度: 25 mm
皮帶導程 (mm)	40
最高速度 (mm/sec)	2000
最大荷重 (kg)	18
Max. Weight	水平 垂直
光電開關	Model No. 674 x 3 pcs
負載力矩表 N.m	Ma: 110 N.m
	Mb: 90.65 N.m
	Mc: 90.65 N.m

【型號範例】

JD - T - 128 - P40 - S500 - 2L - G2 - S - J - 3 - V2

出廠代號 PU鋼絲皮帶 滑台寬度 皮帶導程 有效行程 馬達安裝方向
 2L: 馬達在左
 2R: 馬達在右 齒輪減速比 2:1 S: 三相光電離斷 H: 只有HOME點 K: 無Sensor F: 內置式 J: 外置式 飛越馬達
 V1: 1000W
 V2: 220V
 1: 750W
 2: 400W
 3: 200W
 4: 100W
 5: 50W
 6: 步進馬達
 8: 加利率

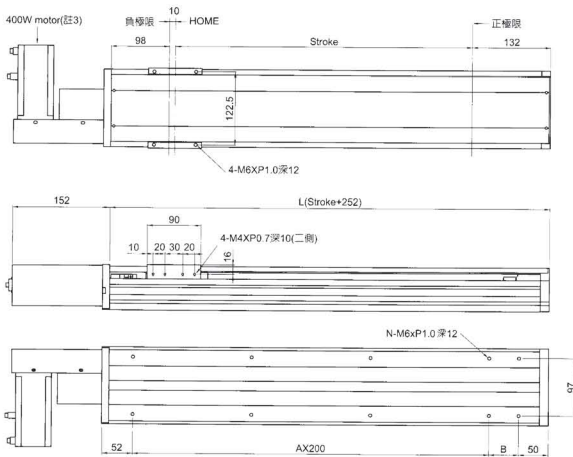

JDT-128規格表

註1: 馬達方向可依需要選擇左折或右折
 註2: 外置SENSOR安裝(可選擇R右側或L左側)
 註3: 適用馬達 200W, 400W

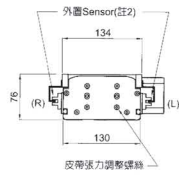

SENSOR出線號數如下:
 1. 正極限 +LS
 2. 原點 HOME
 3. 負極限 -LS

單位: mm

行程Stroke	300	400	500	600	700	800	900	1000	1100	1200	1300	1400	1500	1600	1700	1800	1900	2000
L	552	652	752	852	952	1052	1152	1252	1352	1452	1552	1652	1752	1852	1952	2052	2152	2252
A	2	2	3	3	4	4	5	5	6	6	7	7	8	8	9	9	10	10
B	50	150	50	150	50	150	50	150	50	150	50	150	50	150	50	150	50	150
N	8	8	10	10	12	12	14	14	16	16	18	18	20	20	22	22	24	24
重量 Weight (kg)	8.3	9.5	11.7	12.9	14.1	15.3	16.5	17.7	18.9	20.1	20.7	21.3	21.9	22.5	23.1	23.7	24.3	24.9

PU皮帶傳動系列 JDTN SERIES BELT JDTN-100

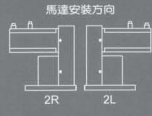

適用馬達	AC-400W / 220V 步進MPK2569-03A	
滑動與滑塊	MR15 WL 寬扁型滑軌	
額定扭矩	1.3 N.m	51200分劃
重複精度	±0.04mm/M	
傳動方式	PU齒輪皮帶/寬度: 15mm	
皮帶導程 (mm)	40	
最高速度 (mm/sec)	2000	800
最大荷重 (kg)	水平	16
Max. Weight	垂直	18
光電開關	Model No. 674 x 3 pcs	
負載力矩表 N.m		Ma: 81 N.m
		Mb: 35.2 N.m
		Mc: 35.2 N.m

【型號範例】

JD - T - N - 100 - P40 - S400 - 2L - G2 - S - J - 3 - V2

出廠代號	PU齒絲皮帶	寬扁型滑軌	滑台寬度	皮帶導程	有效行程	馬達安裝方向 2L: 馬達在左 2R: 馬達在右	齒絲減速比 2:1	S: 三組光電開關 H: 只有HOME點 K: 無Sensor	F: 內置式 J: 外置式	伺服馬達 1: 1000W 2: 750W 3: 400W 4: 200W 5: 100W 6: 步進馬達 B: 齒利率	V1: 110V V2: 220V
------	--------	-------	------	------	------	--------------------------------	--------------	---------------------------------------	------------------	---	----------------------

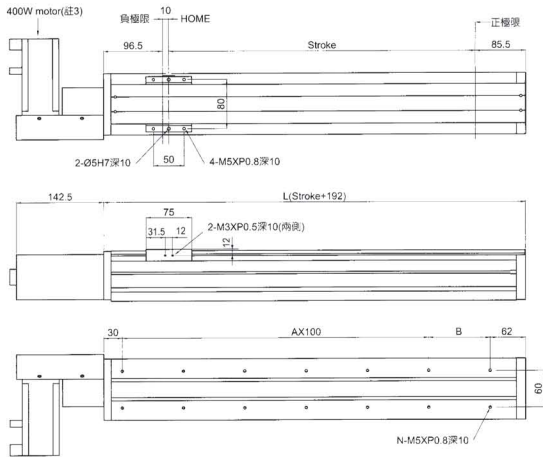

● JDTN-100規格表

- 註1: 馬達方向可依需要選擇左折或右折
- 註2: 外置SENSOR安裝(可選擇R右側或L左側)
- 註3: 適用馬達100W, 200W, 400W

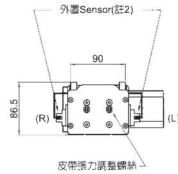

SENSOR出線號數如下:

1. 正極限 +LS
2. 原點 HOME
3. 負極限 -LS

單位: mm

行程Stroke	100	200	300	400	500	600	700	800	900	1000	1000	1200
L	292	392	492	592	692	792	892	992	1092	1192	1292	1392
A	1	2	3	4	5	6	7	8	9	10	11	12
B	100	100	100	100	100	100	100	100	100	100	100	100
N	6	8	10	12	14	16	18	20	22	24	26	28
重量 Weight (kg)	5.6	6.8	8.0	9.2	10.4	11.6	12.8	14.0	14.6	15.2	15.8	16.4